



**ALFA
ROMEO**

**GIULIETTA
GIULIA
2000
2600**

**CATALOGO DELLE
ATTREZZATURE
SPECIFICHE**

**CATALOGUE
DE L'OUTILLAGE
SPECIALISE**

**SPECIAL
TOOLS CATALOG**

**SPEZIALWERKZEUG
KATALOG**



GIULIETTA - GIULIA

2000 - 2600

CATALOGO DELLE ATTREZZATURE SPECIFICHE

CATALOGUE DE L'OUTILLAGE SPECIALISE

SPECIAL TOOLS CATALOG

SPEZIALWERKZEUG KATALOG

PREMESSA

Nella presente pubblicazione sono elencati ed illustrati tutti gli attrezzi specifici realizzati espressamente su disegni della fabbrica per la revisione, manutenzione e riparazione delle vetture GIULIETTA, GIULIA, 2000, 2600.

Per ogni attrezzo vengono riportati la denominazione in quattro lingue, il numero categorico di ordinazione, i dati relativi alla sua utilizzazione, il tutto corredato da uno schizzo illustrante l'impiego operativo dell'attrezzo stesso.

A completamento dell'elencazione effettuata per gruppi costruttivi nei quali essi trovano utilizzazione è riportata la composizione dei lotti unificati in relazione alla destinazione dei medesimi (Commissionarie, Officine Autorizzate, Carrozzerie, Punti di Appoggio).

Gli attrezzi indicati nel catalogo possono essere ordinati in base al numero categorico direttamente alle Filiali, Affiliate e ove non esistano dette dipendenze, direttamente alla Fabbrica; i prezzi sono quelli dei listini correnti.

AVANT-PROPOS

Ce catalogue énonce et illustre tous les outillages spécialisés expressément conçus d'après les dessins de l'Usine pour la révision, l'entretien et la réparation des voitures GIULIETTA, GIULIA, 2000, 2600.

Pour chaque outil il est précisé sa dénomination en quatre langues, le numéro de référence pour les commandes, les indications concernant l'utilisation, le tout complété d'un croquis illustrant le mode d'emploi.

Enfin, à la suite de la liste des divers outils répartis par groupes constructifs selon l'utilisation qui peut en être faite, est indiquée la composition des divers lots unifiés suivant les Services auxquels ils sont destinés (Concessionnaires, Ateliers Agréés, Carrossiers, Points d'Appui).

Tous les outils figurant sur ce catalogue peuvent être demandés, en précisant leur numéro de référence, aux Filiales ou Affiliées, ou bien, là où il n'existe pas ces Succursales, directement à l'Usine. Les prix sont ceux des tarifs courants.

FOREWORD

This publication lists and illustrates all the special tools expressly designed by the factory for the overhaul, maintenance and repair of GIULIETTA, GIULIA, 2000 and 2600 Models.

The description in four languages, the order no. and the applicability data are given for each tool, together with an illustration which shows the tool in operative condition.

In addition to the grouping of tools under the main units they service, the arrangement in lots, standardized according to their destination (Distributors, Authorized Workshops, Coach-builders, Checking Points) is also entered.

To purchase tools, please state the order no. and place the orders to the Branches or Associate Companies or, should no one of these Subsidiaries exist, directly to the factory. Prices are as quoted on current price lists.

VORWORT

In vorliegender Broschüre sind sämtliche vom Werk entworfenen Spezialwerkzeuge aufgeführt und illustriert, die für Inspektionen, Wartungs- und Instandsetzungsarbeiten an Fahrzeugtypen GIULIETTA, GIULIA, 2000, 2600 erforderlich sind.

Für jedes Werkzeug sind die Benennung in vier Sprachen die Bestellnummer, die auf seine Verwendung bezüglichen Daten und eine Skizze vorgesehen.

Ausser der Einteilung der Werkzeuge in die einzelnen Aggregatgruppen für welche diese bestimmt sind, werden sie je nach ihrem Bestimmungsort sortiert (Händler, Vertragswerkstätten, Karosseriewerkstätten, Hilfspunkte).

Die im Katalog aufgeführten Werkzeuge können mittels ihrer Bestellnummer direkt von Werksfilialen, Werksniederlassungen Tochtergesellschaften und wo diese nicht bestehen direkt vom Werk zum jeweiligen Listenpreis bestellt werden.

INDICE - TABLE DES MATIERES - INDEX - VERZEICHNIS

GRUPPI COSTRUTTIVI NEI QUALI TROVANO UTILIZZAZIONE GLI ATTREZZI
GROUPES CONSTRUCTIFS SELON L'UTILISATION DES DIVERS OUTILS
GROUPING OF TOOLS UNDER THE MAIN UNITS THEY SERVICE
EINTEILUNG DER SPEZIALWERKZEUGE FÜR VERSCHIEDENE AGGREGATEGRUPPEN

Motore - Moteur - Engine - Motor	Pag. 5
Frizione - Embrayage - Clutch - Kupplung	» 27
Cambio unificato - Boîte de vitesses unifiée - Standardized gearbox - Standardisiertes Getriebe	» 31
Cambio non unificato (Giulietta) - Boîte de vitesses non unifiée (Giulietta) - Non standardized gearbox (Giulietta) - Nichtstandardisiertes Getriebe (Giulietta)	» 35
Albero trasmissione - Arbre de transmission - Propeller shaft - Kardanwelle	» 39
Ponte differenziale - Pont AR - Rear axle - Hinterachse	» 41
Ponte differenziale non unificato (Giulietta) - Pont AR non unifié (Giulietta) Non standardized rear axle (Giulietta) - Nicht standardisierte Hinterach- se (Giulietta)	» 51
Sospensioni anteriore e posteriore - Suspensions AV et AR - Front & rear suspensions - Vorder-und Hinterradaufhängung	» 55
Mozzi e ruote - Moyeux et roues - Hubs & wheels - Radnaben und Räder	» 61
Freni a ceppi - Freins à tambour - Drum brakes - Trommelbremsen	» 65
Guida e sterzo - Direction - Steering system - Lenkung	» 69
Scocca - Coque - Body - Aufbau	» 73
Elenchi dei lotti - Liste des lots - List of lots - Liste der Sätze	» 83
LOTTO A - LOT A - SATZ A	» 84
LOTTO B - LOT B - SATZ B	» 86
LOTTO C - LOT C - SATZ C	» 91
LOTTO D - LOT D - SATZ D	» 97
Indice Numerico - Répertoire numérique - Numerical index - Numerisches Inhaltverzeichnis	» 104

MOTORE

MOTEUR - ENGINE - MOTOR

- GIULIETTA
- GIULIA
- 2000 • 2600

A.0.0012

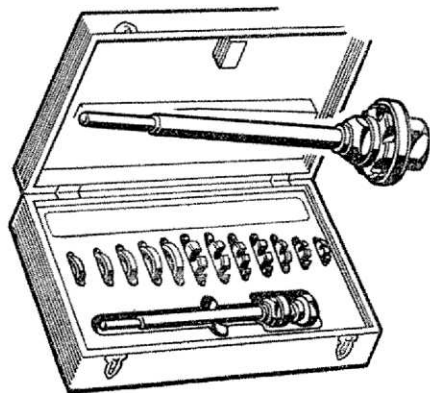

GIULIETTA
GIULIA
2000
2600

ATTREZZATURA per estrarre sedi valvole

OUTILLAGE pour extraire les sièges de soupapes

TOOLS for removing valve seats

WERZEUG zum Ausbau der Ventilsitze

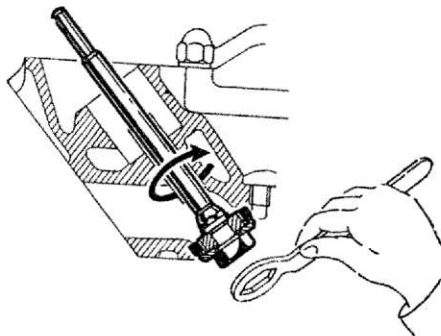

A.2.0097

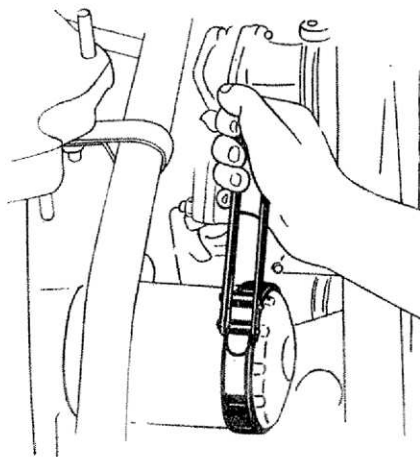

2600

ATTREZZO per bloccaggio e sbloccaggio filtro olio

OUTIL pour blocage et déblocage du filtre à huile

WRENCH for oil filter locking and unlocking

SCHLÜSSEL zum An- und Abschrauben des Ölfilters

A

A.2.0103



GIULIETTA
GIULIA
2000
2600

CIANFRINO per tappi fori lubrificazione albero motore

MATOIR pour les bouchons des orifices de graissage du vilebrequin

CAULKER for crankshaft oil passage pipe plugs

VERNIETGERÄT der Verschlussstopfen für Schmierbohrungen an Motorwelle

C

ATTREZZO per sostegno della testa motore

CALE-SUPPORT de culasse

TOOL for cylinder head support

WERKZEUG zum Abstützen des Zylinderkopfes

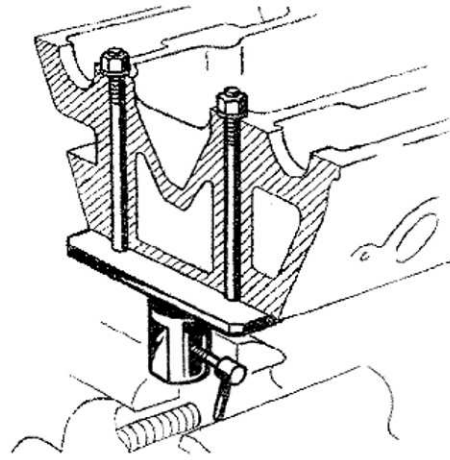

A.2.0108

GIULIETTA
GIULIA
2000
2600

A

ATTREZZO per fermare le canne cilindri nel basamento

OUTIL pour immobiliser les chemises dans le bloc-cylindres

TOOL for retaining cylinder barrels

WERKZEUG zum Befestigen der Zylinderlaufbüchsen

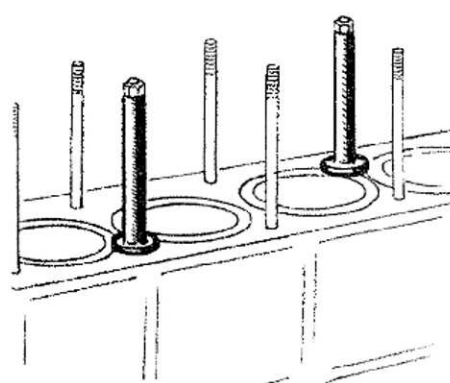

A.2.0117

GIULIETTA
GIULIA

B

ATTREZZO per fermare le canne cilindri nel basamento

OUTIL pour immobiliser les chemises dans le bloc-cylindres

TOOL for retaining cylinder barrels

WERKZEUG zum Befestigen der Zylinderlaufbüchsen

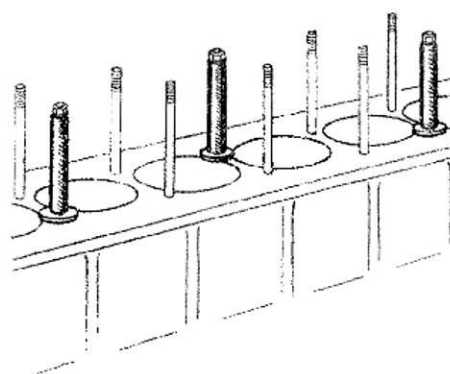

A.2.0118

2600

B

SUPPORTO per comparatore per il controllo della fase motore

SUPPORT de comparateur pour le contrôle du calage du moteur

SUPPORT for timing-checking dial gauge

HALTERUNG für Messgerät zur Einstellung der Steuerzeiten

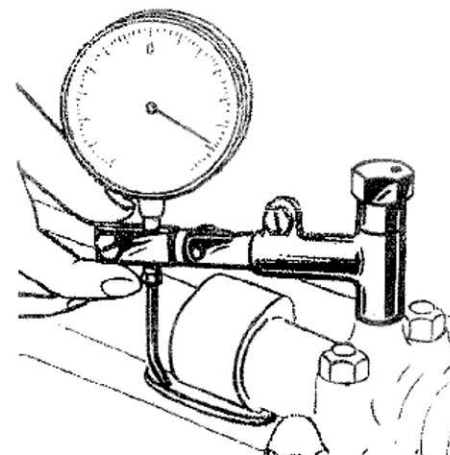

A.2.0120

GIULIETTA
GIULIA
2000
2600

B

A.2.0121

GIULIETTA
GIULIA
2600

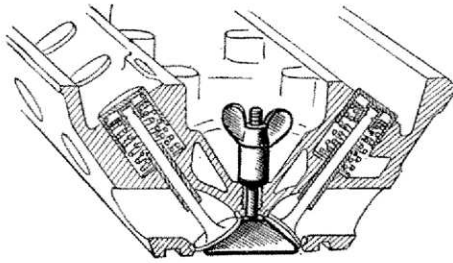

ATTREZZO per sostegno valvole nella testa motore

APPAREIL de retenue des soupapes dans la culasse

TOOL for supporting valves

WERKZEUG zum Abstützen der Ventile

A

A.2.0122

GIULIETTA
GIULIA
2000
2600

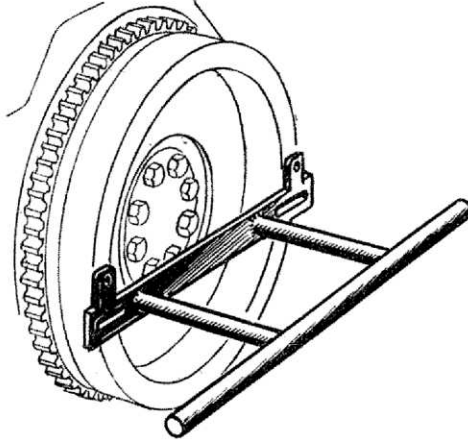

ATTREZZO per ruotare l'albero motore

OUTIL de rotation du vilebrequin

TOOL for turning crankshaft

WERKZEUG zum Drehen der Motorwelle

B

A.2.0125

2000
2600

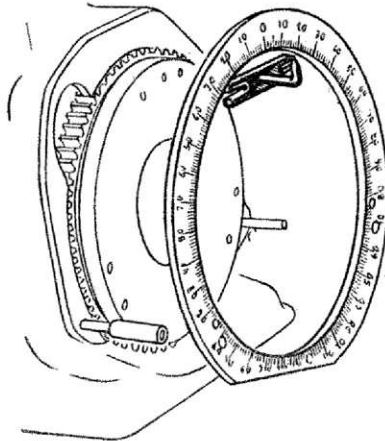

INDICE da fissare sul volano (da impiegarsi con il goniometro C6.0111)

INDICATEUR adaptable sur le volant (s'utilise avec le goniomètre C6.0111)

POINTER to be attached to flywheel (for use with the goniometer C6.0111)

ZEIGER, am Schwungrad zu befestigen (in Verbindung mit Gradscheibe C6.0111 zu verwenden)

B

A.2.0126

2600

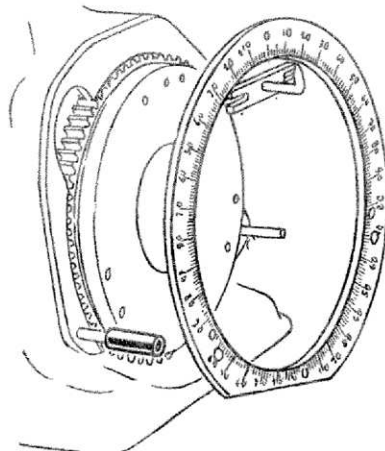

DISTANZIALE (da impiegarsi con il goniometro C6.0111)

ENTRETOISE (s'utilise avec le goniomètre C6.0111)

SPACER (for use with the goniometer C6.0111)

DISTANZSTÜCK (in Verbindung mit Gradscheibe C6.0111 zu verwenden)

B

INDICE da fissare sul volano (da impiegarsi con il goniometro C6.0111)

INDICATEUR adaptable sur le volant (s'utilise avec le goniometre C6.0111)

POINTER to be attached to flywheel (for use with the goniometer C6.0111)

ZEIGER, am Schwungrad zu befestigen (in Verbindung mit Gradscheibe C6.0111 zu verwenden)

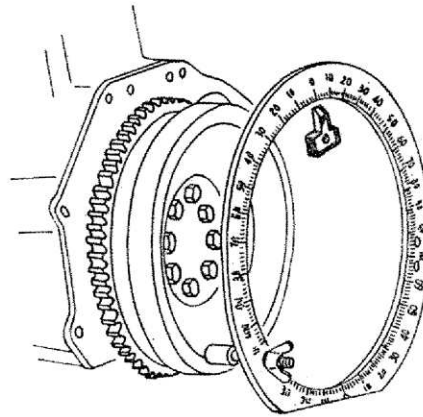

A.2.0127

GIULIETTA
GIULIA

B

DISTANZIALE (da impiegarsi con il goniometro C6.0111)

ENTRETOISE (s'utilise avec le goniometre C6.0111)

SPACER (for use with the goniometer C6.0111)

DISTANZSTÜCK (in Verbindung mit Gradscheibe C6.0111 zu verwenden)

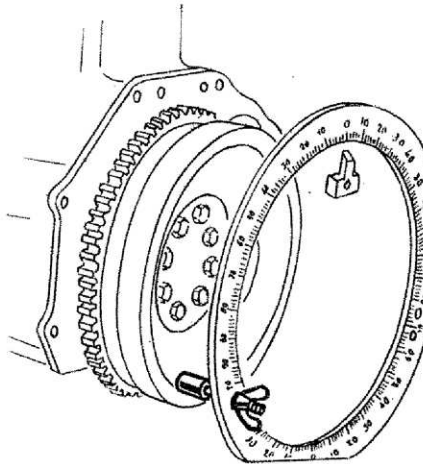

A.2.0128

GIULIETTA
GIULIA

B

ATTREZZO per bloccare il volano motore

OUTIL d'immobilisation du volant de moteur

TOOL for locking the flywheel

WERKZEUG für Schwungradarretierung

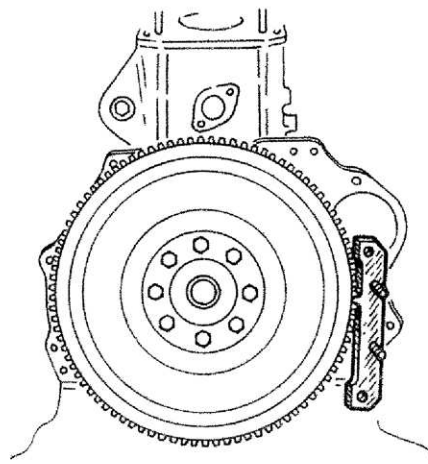

A.2.0145

GIULIETTA
GIULIA

D

ATTREZZO per bloccare il volano motore

OUTIL d'immobilisation du volant de moteur

TOOL for locking the flywheel

WERKZEUG für Schwungradarretierung

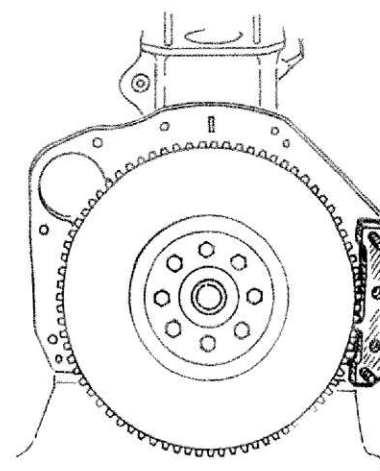

A.2.0145

2000
2600

D

A.3.0103/1

GIULIETTA
GIULIA
2000
2600

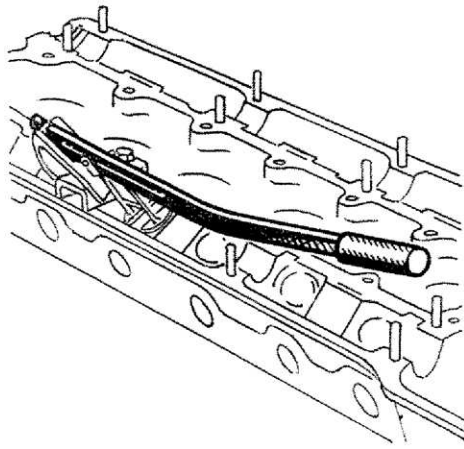

LEVA (per smontare semiconi valvole)

LEVIER (de l'outillage de démontage des demi-bagues coniques de retenue des soupapes)

LEVER (component of valve cotter removing tool)

HEBEL (Einzelteile für Werkzeug zum Aus- und Einbau der Ventilhalbkegel)

A

A.3.0103/2

GIULIETTA
GIULIA
2600

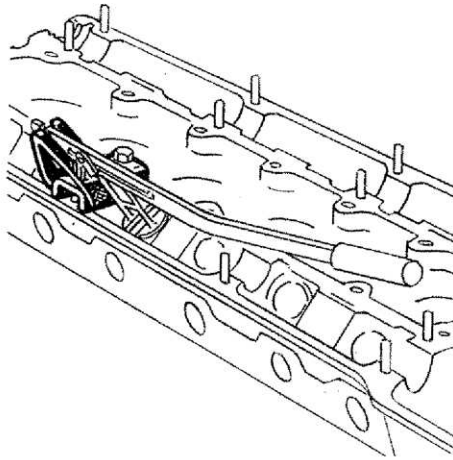

SUPPORTO (per smontare semiconi valvole)

SUPPORT (de l'outillage de démontage des demi-bagues coniques de retenue des soupapes)

SUPPORT (component of valve cotter removing tool)

HALTERUNG (Einzelteile für Werkzeug zum Aus- und Einbau der Ventilhalbkegel)

A

A.3.0103/3

2000

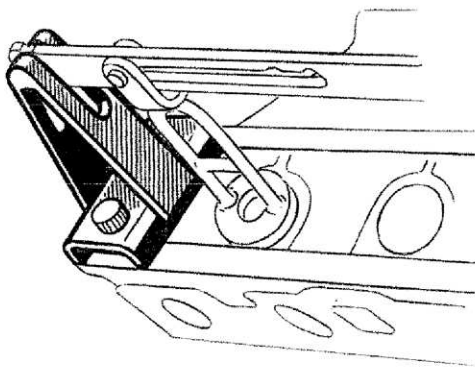

SUPPORTO (per smontare semiconi valvole)

SUPPORT (de l'outillage de démontage des demi-bagues coniques de retenue des soupapes)

SUPPORT (component of valve cotter removing tool)

HALTERUNG (Einzelteile für Werkzeug zum Aus- und Einbau der Ventilhalbkegel)

A

A.3.0103/6

GIULIETTA
GIULIA

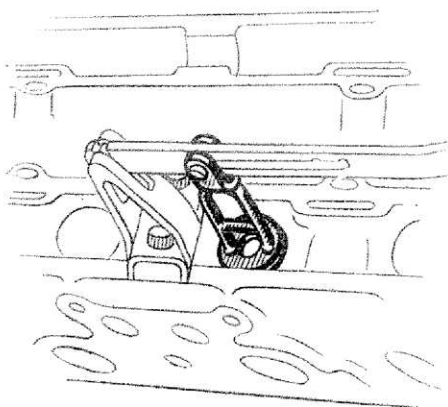

GABBIETTA (per smontare semiconi valvole)

CAGE (de l'outillage de démontage des demi-bagues coniques de retenue des soupapes)

RETAINER (component of valve cotter removing tool)

KÄFIG (Einzelteile für Werkzeug zum Aus- und Einbau der Ventilhalbkegel)

A

A.3.0103/7

GABBIETTA (per smontare semiconi valvole)

CAGE (de l'outillage de démontage des demi-bagues coniques de retenue des soupapes)

RETAINER (component of valve cotter removing tool)

KÄFIG (Einzelteile für Werkzeug zum Aus-und Einbau der Ventilhalbkegel)

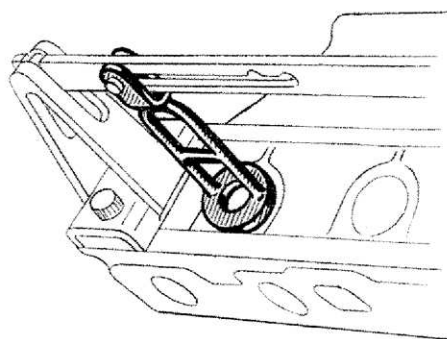

2000

A

A.3.0103/8

GABBIETTA (per smontare semiconi valvole)

CAGE (de l'outillage de démontage des demi-bagues coniques de retenue des soupapes)

RETAINER (component of valve cotter removing tool)

KÄFIG (Einzelteile für Werkzeug zum Aus-und Einbau der Ventilhalbkegel)

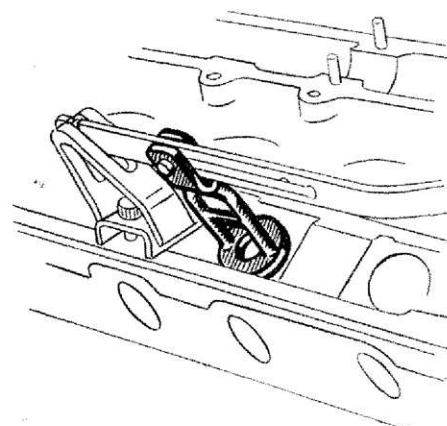

2600

A

A.3.0113

INTRODUTTORE cannotti di gomma nel basamento

APPAREIL de pose des tubes caoutchouc dans le bloc-cylindres

TOOL for driving rubber plugs into crankcase

GERÄT zum Einsetzen der Gummipropfen in den Motorblock

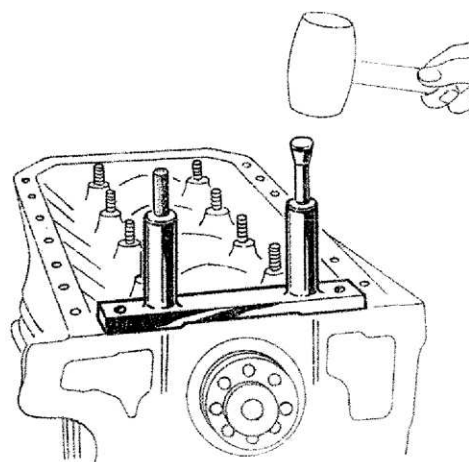

GIULIETTA
GIULIA

B

A.3.0132

INTRODUTTORE guide valvole nella testa motore

OUTIL d'emmanchement des guides de soupapes

DRIVER of valve guides

EINSETZGERÄT für Ventilführungen

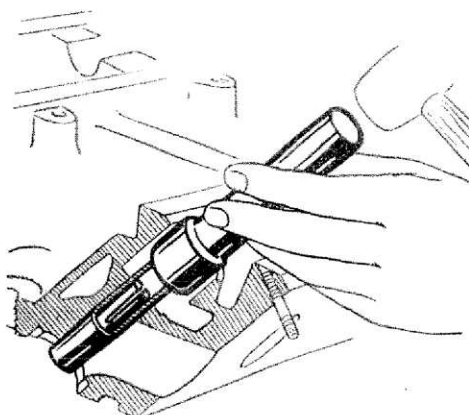

2000

2600

A

A.3.0133

GIULIETTA
GIULIA

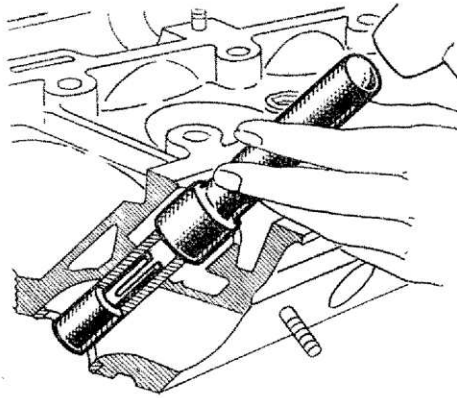

A

INTRODUTTORE guide valvole nella testa motore

OUTIL d'emmanchement des guides de soupapes

DRIVER of valve guides

EINSETZGERÄT für Ventilfehrungen

A.3.0134

GIULIETTA
GIULIA

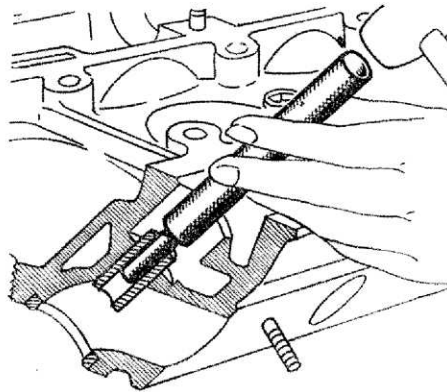

A

ESTRATTORE guide valvole dalla testa motore

EXTRACTEUR de guides des soupapes

PULLER of valve guides

AUSBAUGERÄT für Ventilfehrungen

A.3.0136

GIULIETTA
GIULIA
2000
2600

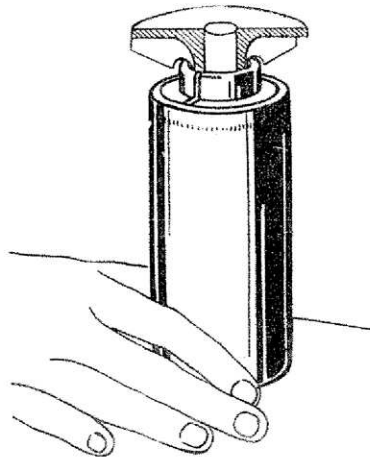

C

BASE per estrarre la girante pompa acqua dall'alberino

SUPPORT d'extraction de la turbine de pompe à eau

BASE for extraction of water pump impeller

GERÄT zum Abziehen des Schaufelrades von der Wasserpumpenwelle

A.3.0137

GIULIETTA
GIULIA
2000
2600

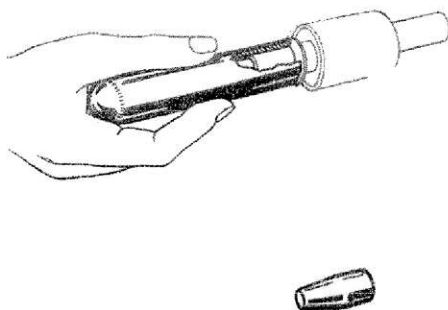

C

INTRODUTTORE del centrifugatore sull'alberino della pompa acqua

OUTIL de pose du déflecteur de pompe à eau

DRIVER of water pump centrifuge

EINSETZGERÄT für das Schaufelrad der Wasserpumpe

INTRODUTTORE anello paraolio nel coperchio anteriore

OUTIL de pose de la bague pare-huile dans le couvercle AV

DRIVER for front cover oil seal ring

EINSETZGERÄT für Öldichtring am vorderen Deckel

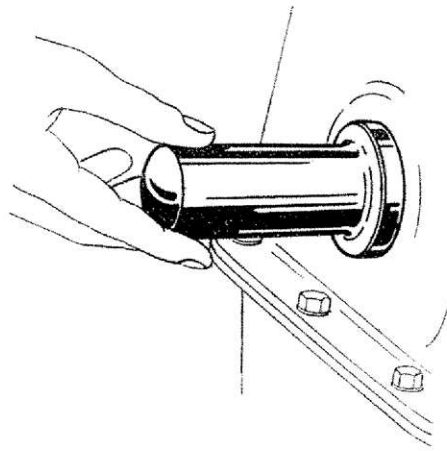

A.3.0138

2600

A

LEVA (per estrarre i cappelli posteriori di banco)

LEVIER (de l'outillage d'extraction des chapeaux de palier AR)

LEVER (component of tool for removal of rear main bearing cap)

HEBEL (Einzelteile des Werkzeuges zum Ausbau des hinteren Motorhauptlagerdeckels)

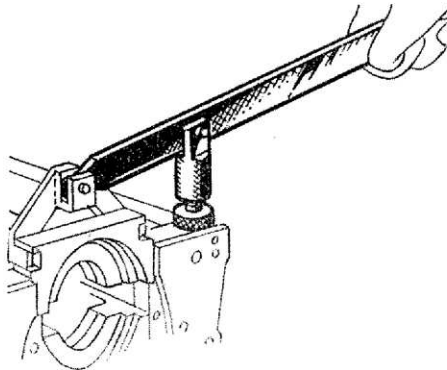

A.3.0139/1

GIULIETTA
GIULIA
2600

B

ESTRATTORE cappelli posteriori di banco

EXTRACTEUR (de l'outillage d'extraction des chapeaux de palier AR)

PULLER (component of tool for removal of rear main bearing cap)

ABZIEHER (Einzelteile des Werkzeuges zum Ausbau des hinteren Motorhauptlagerdeckels)

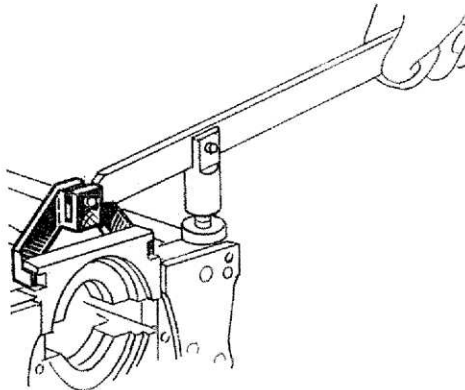

A.3.0139/2

GIULIETTA
GIULIA

B

ESTRATTORE cappelli posteriori di banco

EXTRACTEUR (de l'outillage d'extraction des chapeaux de palier AR)

PULLER (component of tool for removal of rear main bearing cap)

ABZIEHER (Einzelteile des Werkzeuges zum Ausbau des hinteren Motorhauptlagerdeckels)

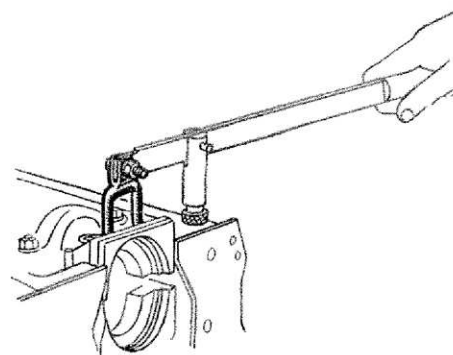

A.3.0139/3

2600

B

A.3.0140

2600

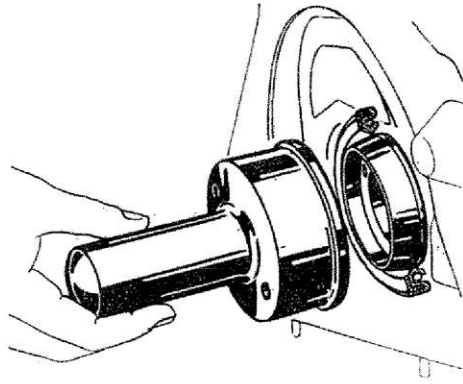

C

INTRODUTTORE anello paraolio posteriore sull'albero motore

APPAREIL de pose de la bague pare-huile arrière sur le vilebrequin

DRIVER of crankshaft rear oil seal ring

EINSETZGERÄT für den hinteren Öldichtring

A.3.0142

GIULIETTA
GIULIA
2600

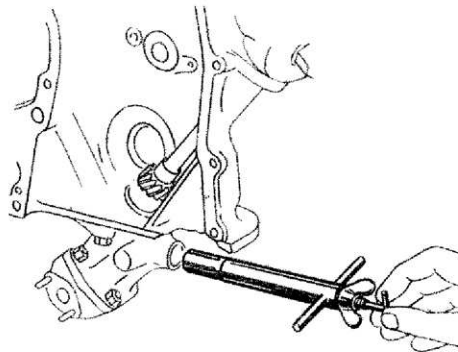

B

ESTRATTORE valvolina pressione olio

DEMONTE-CLAPET de surpression d'huile

PULLER of oil pressure valve

AUSBAUGERÄT für Öldruckventil

A.3.0143

GIULIETTA
GIULIA
2600

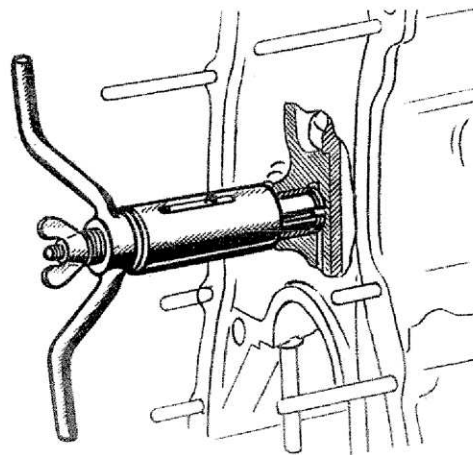

C

ESTRATTORE boccole ingranaggio rinvio dal basamento

EXTRACTEUR des douilles du pignon de renvoi

PULLER of idler gear bush from crankcase

AUSBAUGERÄT für die Vorgelegeradbüchse im Motorblock

A.3.0144

2000
2600

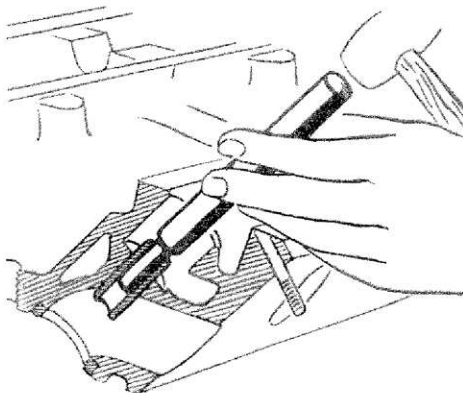

A

ESTRATTORE guide valvole dalla testa motore

EXTRACTEUR des guides de soupapes

PULLER of valve guides

AUSBAUGERÄT für Ventilführungen

INTRODUTTORE cannotti di gomma nel basamento

APPAREIL DE POSE des tubes caoutchouc dans le bloc-cylindres

TOOL for driving rubber plugs into crankcase

GERÄT zum Einsetzen der Gummipropfen in den Motorblock

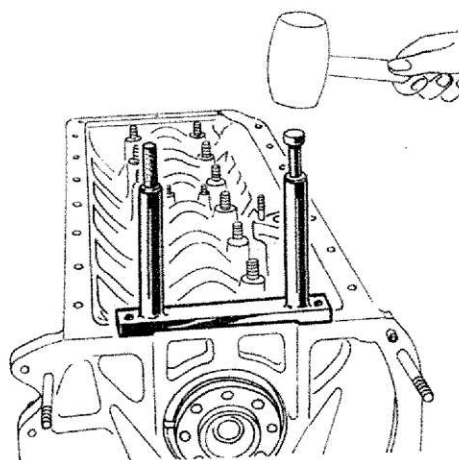

A.3.0145

2600

B

INTRODUTTORE anello paraolio nel coperchio anteriore

OUTIL de pose de la bague pare-huile dans le couvercle AV

DRIVER for front cover oil seal ring

EINSETZGERÄT für Öldichtring am vorderen Deckel

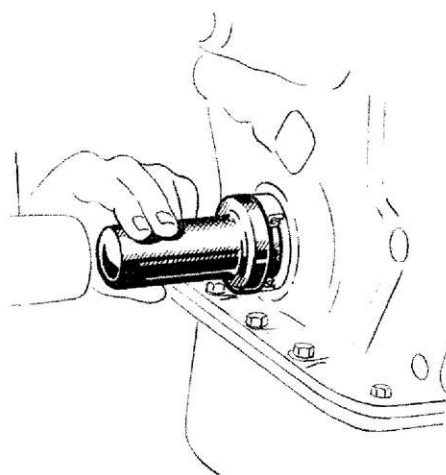

A.3.0146

GIULIETTA
GIULIA

A

ESTRATTORE puleggia della pompa acqua

EXTRACTEUR de la poulie de pompe à eau

PULLER of water pump pulley

ABZIEHER für die Riemenscheibe der Wasserpumpe

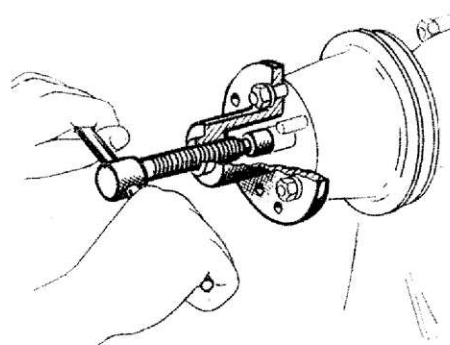

A.3.0147

GIULIETTA
GIULIA
2000
2600

C

GUIDA per montare l'anello di fermo del centrifugatore sull'alberino pompa acqua

GUIDE pour monter le jonc d'arrêt du déflecteur de pompe à eau

GUIDE for fitting the circlip of water pump centrifuge

FÜHRUNG für den Einbau des Schaufelrad-simmerringes in die Wasserpumpe

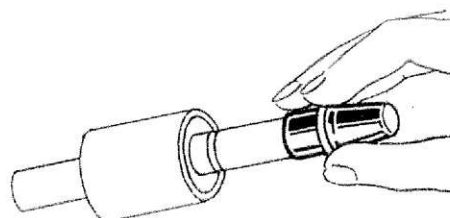

A.3.0155

GIULIETTA
GIULIA
2000
2600

C

A.3.0177

GIULIETTA
GIULIA
2000
2600

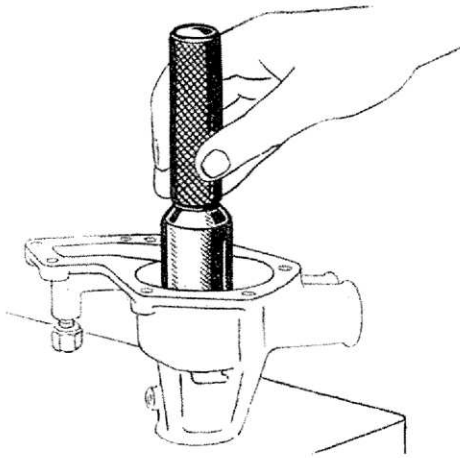

INTRODUTTORE anello di tenuta nel corpo pompa acqua

OUTIL de pose de la bague d'étanchéité de la pompe à eau

DRIVER of water pump sealing ring

EINSETZGERÄT für Simmerring der Wasserpumpe

C

A.3.0178

GIULIETTA
GIULIA

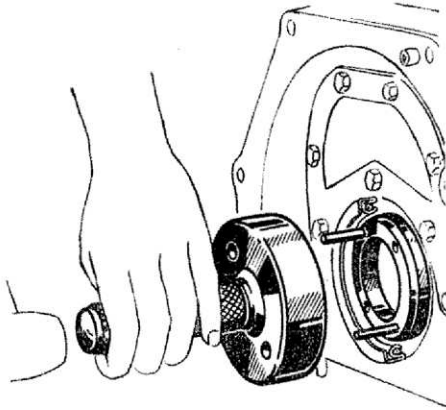

INTRODUTTORE anello paraolio posteriore dell'albero motore

APPAREIL de pose de la bague pare-huile arrière de vilebrequin

DRIVER of crankshaft rear oil seal ring

EINSETZGERÄT für hinteren Öldichtring

B

A.3.0182

GIULIETTA
GIULIA
2000
2600

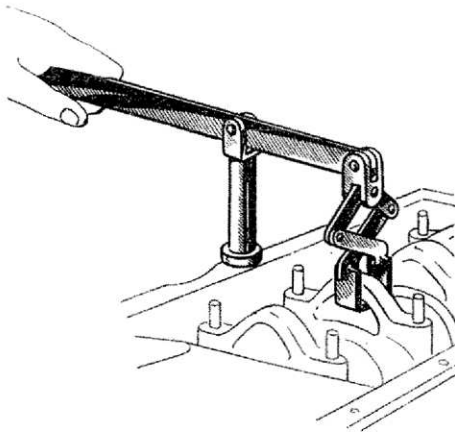

ATTREZZO per estrarre i cappelli di banco

OUTIL de depose des chapeaux de paliers

TOOL for removal of main bearing caps

AUSBAUGERÄT für Motorhauptlagerdeckel

B

A.4.0112

GIULIETTA
GIULIA

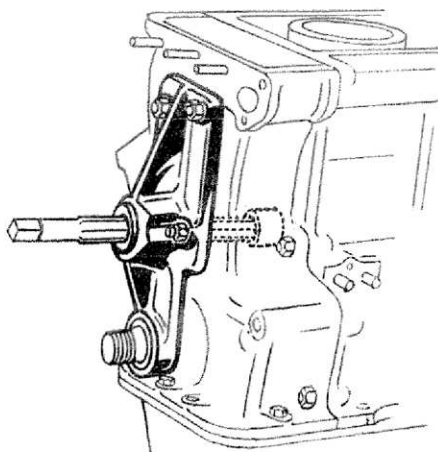

GUIDA per alesare le boccole dell'ingranaggio di rinvio

GUIDE pour aléser les douilles du pignon de renvoi

GUIDE for reaming of idler gear bushes

FÜHRUNG zum Ausbohren der Vorgelegerad-büchse

C

GUIDA per alesare le boccole dell'ingranaggio di rinvio

GUIDE pour aléser les douilles du pignon de renvoi

GUIDE for reaming the idler gear bushes

FÜHRUNG zum Ausbohren der Vorgelegegradbühse

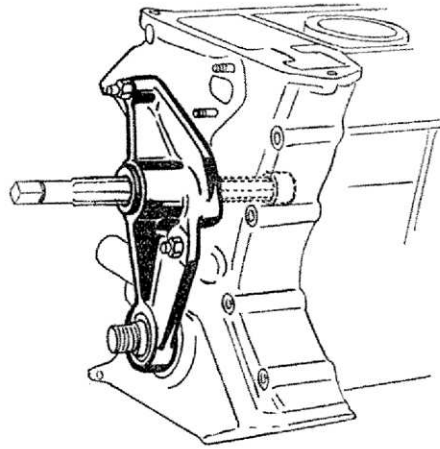

A.4.0113

2600

C

ATTREZZO per ruotare gli alberi della distribuzione

OUTIL pour tourner les arbres à cames

TOOL for turning camshafts

WERKZEUG zum Drehen der Nockenwellen

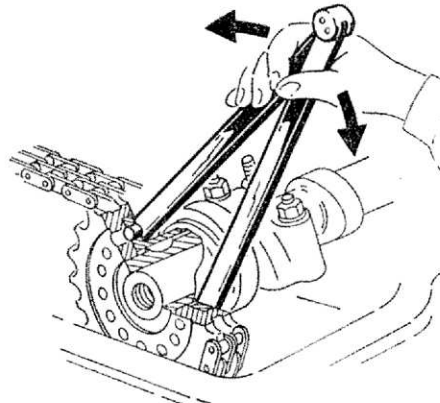

A.5.0103

GIULIETTA
GIULIA
2000
2600

A

CHIAVE con esagono mm 22 per tappi scarico olio (motore, cambio, differenziale)

CLÉ 6 pans de 22 mm pour bouchons de vidange d'huile (moteur, boîte de vitesses, différentiel)

WRENCH, 7/8" hex., for oil drain plugs (engine, gearbox, differential)

SECHSKANTSCHLÜSSEL 22 mm, für Ölverschlußschrauben (Motor, Getriebe, Differential)

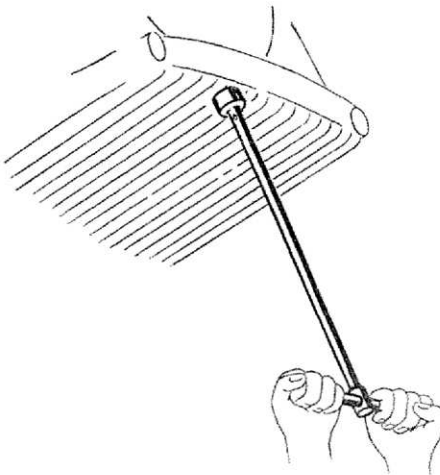

A.5.0106

GIULIETTA
GIULIA
2000
2600

A

CHIAVE per dadi posteriori attacco carburatore al collettore

CLÉ pour écrous arrière d'attache du carburateur au collecteur

WRENCH for rear nuts securing carburettor

SCHLÜSSEL für hintere Befestigungsmuttern des Vergasers

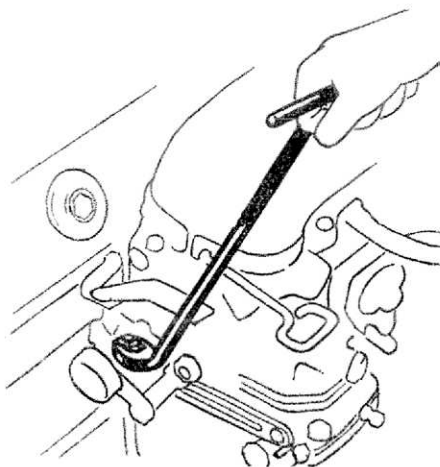

A.5.0108

GIULIETTA
GIULIA
2600

A

A.5.0114

2000
2600

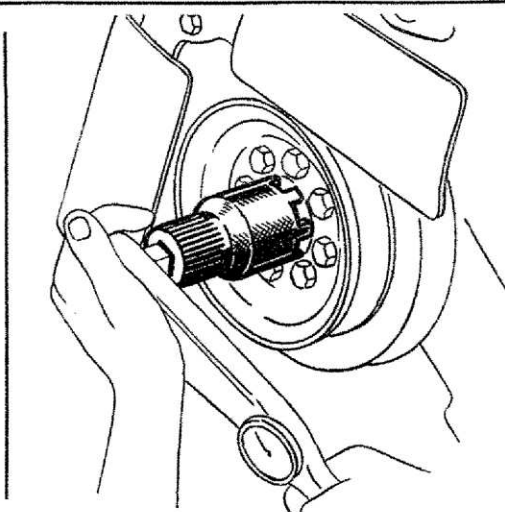

CHIAVE per bloccaggio ghiera della puleggia sull'albero motore

CLÉ de blocage de l'écrou à encoches de la poulie sur le vilebrequin

WRENCH for ring nut of crankshaft pulley

SCHLÜSSEL für Ringmutter der Kurbelwellen-riemenscheibe

A

A.5.0115

GIULIETTA
GIULIA
2000
2600

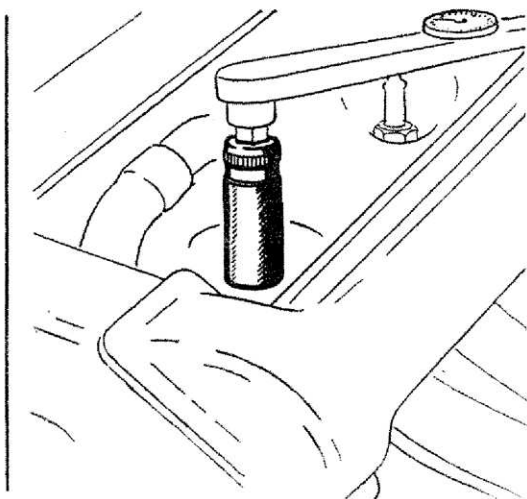

CHIAVE per candele

CLÉ à bougies

WRENCH for spark plugs

ZÜNDKERZENSCHLÜSSEL

A

A.5.0116

2600

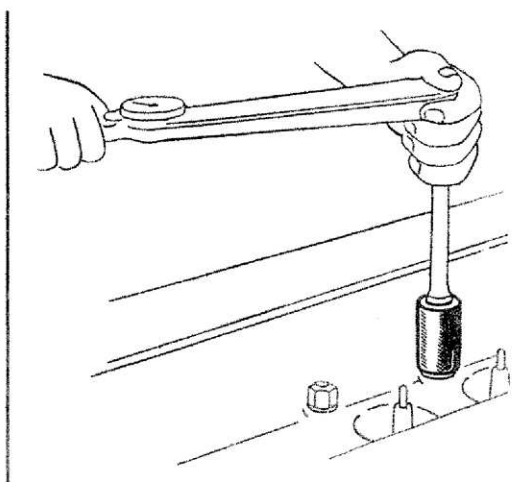

CHIAVE per bloccaggio dadi della testa motore

CLÉ de blocage des écrous de la culasse

WRENCH for cylinder head nuts

SCHLÜSSEL für Zylinderkopfmuttern

A

A.5.0126

GIULIETTA
GIULIA

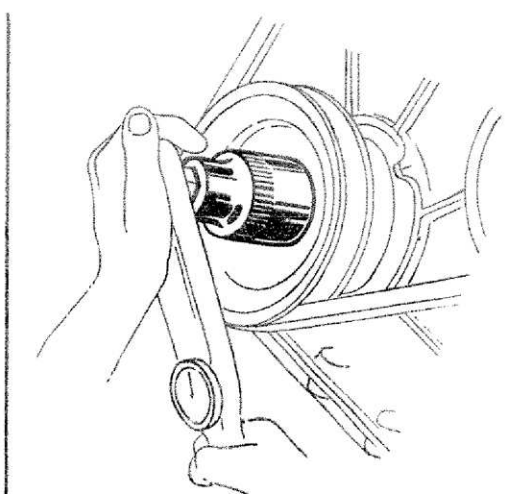

CHIAVE per bloccaggio dado della puleggia sull'albero motore

CLÉ de blocage de l'écrou de la poulie sur le vilebrequin

WRENCH for nut of crankshaft pulley

SCHLÜSSEL für Ringmutter der Kurbelwellen-riemenscheibe

A

CHIAVE per bloccaggio dadi collettore aspirazione

CLÉ de blocage des écrous du collecteur d'aspiration

WRENCH for nuts securing intake manifold

SCHLÜSSEL für Befestigungsmuttern des Ansaugkrümmers

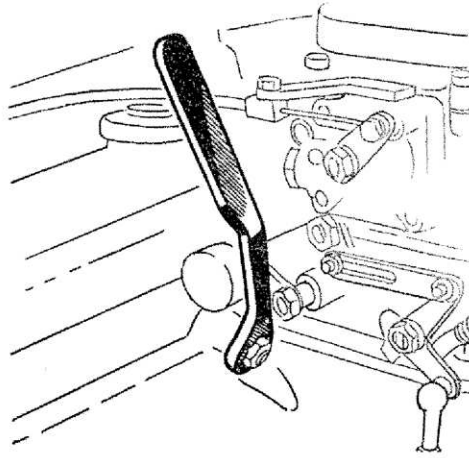

A.5.0133

GIULIETTA
GIULIA

A

SUPPORTINO per controllo cappelletti valvole

SUPPORT pour le contrôle des poussoirs de soupapes

SUPPORT for checking of valve adjusting pads

HALTERUNG für die Kontrolle der Ventilkappen

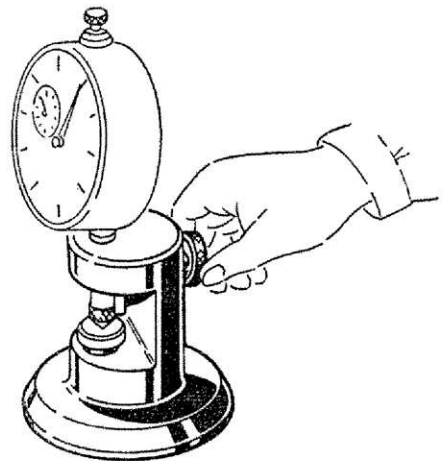

C.5.0111/1

GIULIETTA
GIULIA
2000
2600

A

GONIOMETRO per messa in fase

GONIOMETRE pour le calage du moteur

GONIOMETER for engine timing

GRADSCHEIBE zum Einstellen der Steuerzeiten

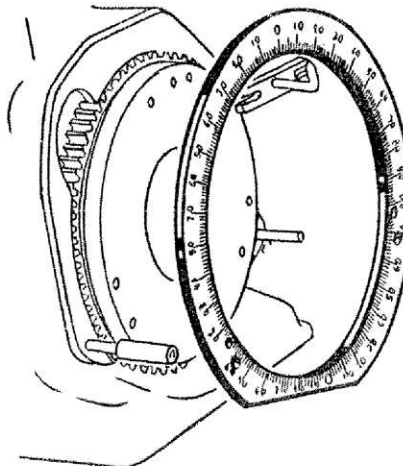

C.6.0111

GIULIETTA
GIULIA
2000
2600

B

ATTREZZO per il controllo del punto morto superiore

APPAREIL pour le contrôle du point mort haut

TOOL for checking the T.D.C.

TOTPUNKTSUCHER

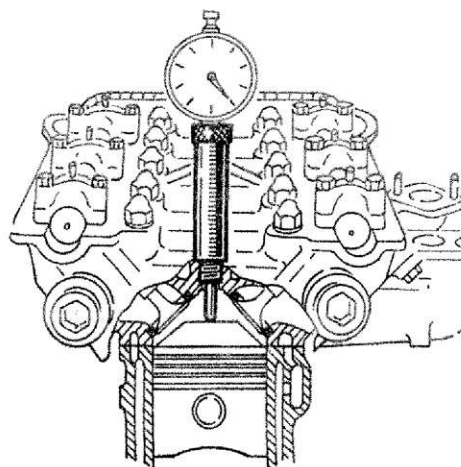

C.6.0122

GIULIETTA
GIULIA
2000
2600

A

C.6.0123

GIULIETTA
GIULIA
2000
2600

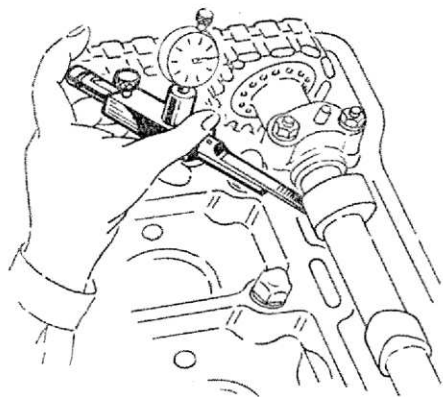

SPESSIMETRO per controllo gioco valvole

JEU DE CALES pour le contrôle du jeu aux soupapes

FEELER GAUGE for checking valve clearance

FÜHLERLEHRE für Ventilspielkontrolle

D

C.8.0100

GIULIA
2600

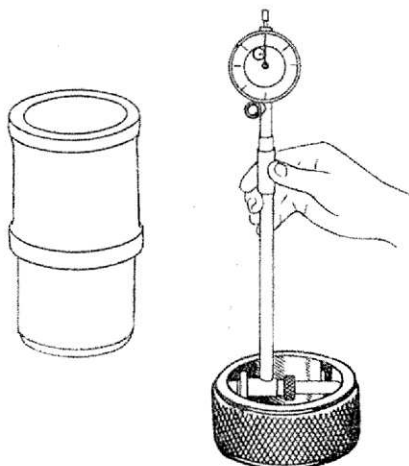

CALIBRO per azzerare l'alesametro controllo Ø canne cilindri

CALIBRE de remise à zéro du palpeur de contrôle Ø des chemises

RING for zero-setting the cylinder bore gauge

KONTROLLEHRE für Nullstellung des Messgerätes für Zylinderlaufbüchsen

C

C.8.0102

GIULIETTA

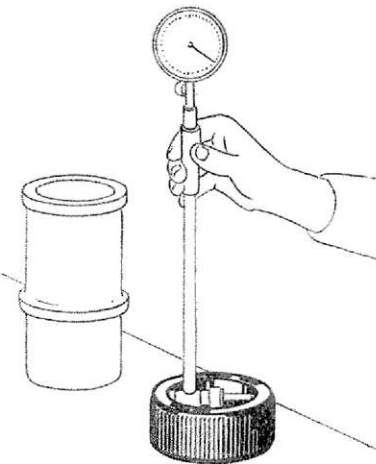

CALIBRO per azzerare l'alesametro controllo Ø canne cilindri

CALIBRE de remise à zéro du palpeur de contrôle Ø des chemises

RING for zero-setting the cylinder bore gauge

KONTROLLEHRE für Nullstellung des Messgerätes für Zylinderlaufbüchsen

C

C.8.0103

GIULIETTA
GIULIA
2600

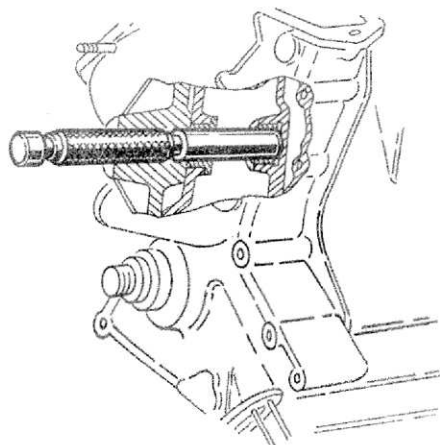

CALIBRO per controllo allineamento boccole ingranaggio rinvio

CALIBRE de contrôle de l'alignement des douilles du pignon de renvoi

GAUGE for checking idler gear bush alignment

KONTROLLKALIBER für Flucht der Vorgelegradbüchsen

C

U.2.0040

ALESATORE per boccole ingranaggio rinvio nel basamento (sgrossatore)

ALESOIR pour douilles du pignon de renvoi dans le bloc-cylindres (dégrossissage)

REAMER for idler gear bushes (rougher)

REIBAHLE für Vorgelegeradbüchsen (grob)

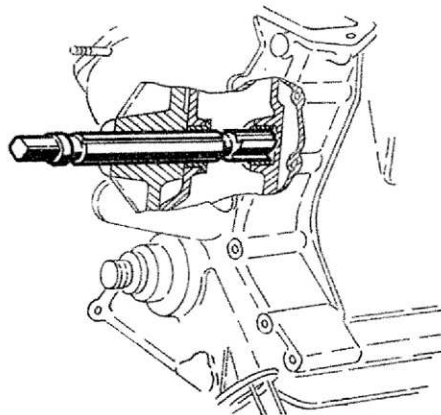

GIULIETTA
GIULIA
2600

C

U.2.0041

ALESATORE per boccole ingranaggio rinvio nel basamento (finitore)

ALESOIR pour douilles du pignon de renvoi dans le bloc-cylindres (finition)

REAMER for idler gear bushes (finisher)

REIBAHLE für Vorgelegeradbüchsen (fein)

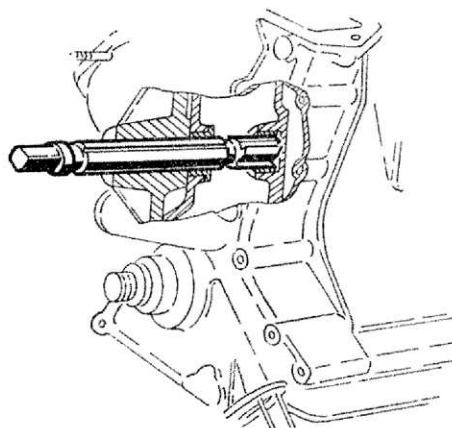

GIULIETTA
GIULIA
2600

C

MOTORE

MOTEUR - ENGINE - MOTOR

- GIULIETTA • 2000
di cessata produzione
- GIULIETTA • 2000
supprimé de la production
- GIULIETTA • 2000
out of production
- GIULIETTA • 2000
ausser Produktion

A.3.0103/5

GIULIETTA

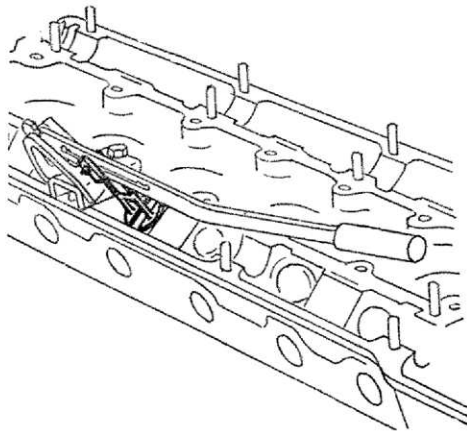

GABBIETTA (da impiegarsi con l'A3.0103/1/2)

CAGE (s'utilise avec l'outil A3.0103/1/2)

RETAINER (to be used with A3.0103/1/2)

KÄFIG (in Verbindung mit A3.0103/1/2)

D

A.3.0181

2000

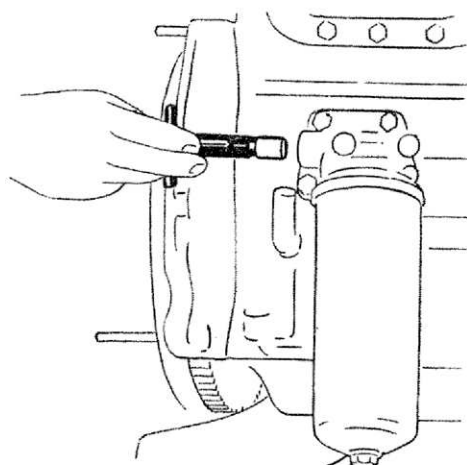

ESTRATTORE della valvolina pressione olio

DÉMONTE-clapet de surpression d'huile

PULLER of oil pressure valve

AUSBAUGERÄT für Öldruckventil

D

A.3.0189

2000

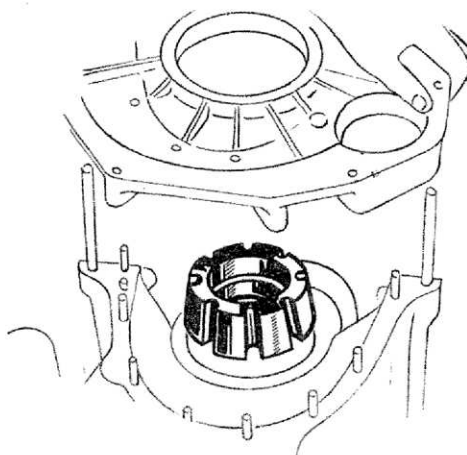

GUIDA per montare il paraolio sull'albero motore

GUIDE pour monter la bague pare-huile sur le vilebrequin

GUIDE for driving the oil seal ring into the crankshaft

FÜHRUNG für den hinteren Öldichtring auf die Motorwelle

D

A.3.0190

2000



INTRODUTTORE anello paraolio posteriore dell'albero motore

OUTIL de pose de la bague pare-huile arrière du vilebrequin

DRIVER of crankshaft rear oil seal ring

EINSETZGERÄT für hinteren Öldichtring

D

INTRODUTTORE anello paraolio anteriore dell'albero motore

APPAREIL de pose de la bague pare-huile avant du vilebrequin

DRIVER of crankshaft front oil seal ring

EINSETZGERÄT für vorderen Öldichtring

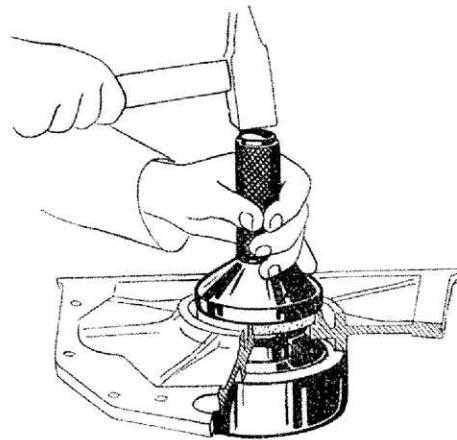

A.3.0194

2000

D

CHIAVE per bloccaggio dadi centrali del collettore aspirazione (motori con carburatore Weber)

CLÉ de blocage des écrous milieu fixant le collecteur d'aspiration (moteurs avec carburateur Weber)

WRENCH for center nuts securing intake manifold (engines with Weber carburetors)

SCHLÜSSEL für mittlere Befestigungsmuttern für Ansaugkrümmer (Motor mit Webervergasern)

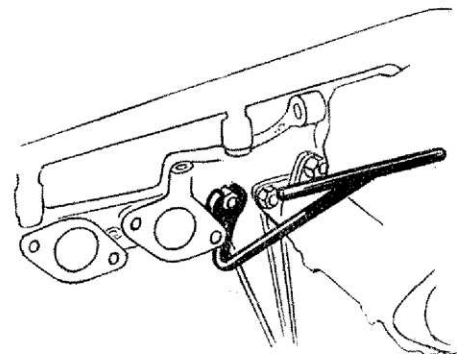

A.5.0130

GIULIETTA

D

CHIAVE per bloccaggio ghiera del ventilatore

CLÉ de blocage de l'écrou à encoches du ventilateur

WRENCH for ring nut of fan

SCHLÜSSEL für Ringmutter des Ventilators

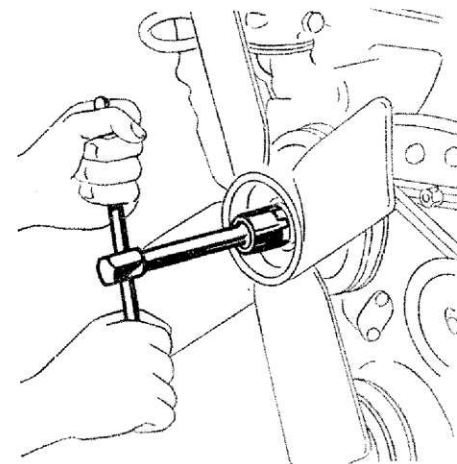

A.5.0135

GIULIETTA

D

CHIAVE per bloccaggio ghiera della puleggia sull'albero motore

CLÉ de blocage de l'écrou à encoches de la poulie sur le vilebrequin

WRENCH for ring nut of crankshaft pulley

SCHLÜSSEL für Ringmutter der Kurbelwellenriemenscheibe

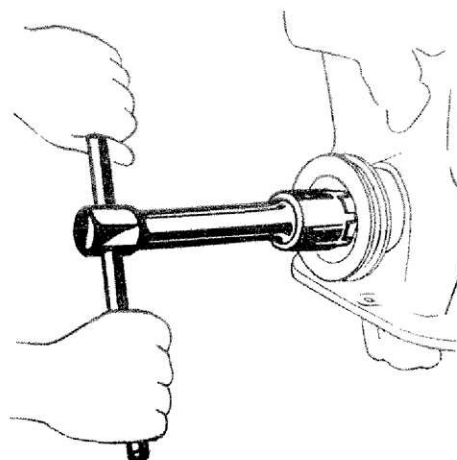

A.5.0142

GIULIETTA

D

A.5.0143

GIULIETTA

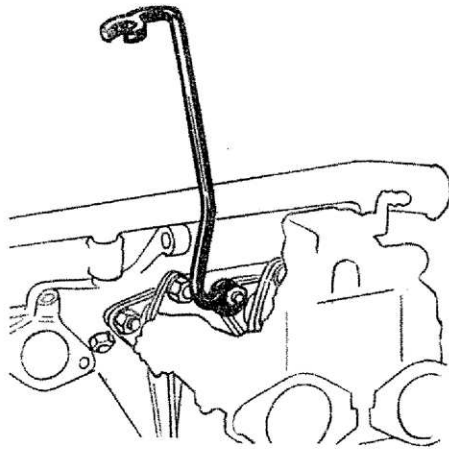

D

CHIAVE per bloccaggio dadi attacco carburatore Weber al collettore

CLÉ de blocage des écrous fixant le carburateur Weber au collecteur

WRENCH for nuts attaching Weber carburettor to manifold

SCHLÜSSEL für Befestigungsmuttern der Webervergaser am Ansaugkrümmer

A.5.0144

GIULIETTA

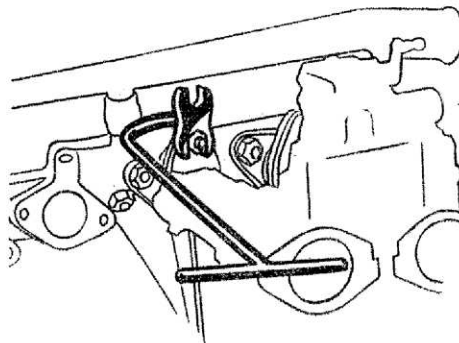

D

CHIAVE per bloccaggio dadi superiori del collettore (motori con carburatore Weber)

CLÉ de blocage des écrous supérieurs de fixation du collecteur (moteurs avec carburateur Weber)

WRENCH for upper nuts securing intake manifold (engines with Weber carburettors)

SCHLÜSSEL für obere Befestigungsmuttern für Ansaugkrümmer (Motor mit Webervergäsern)

A.5.0145

GIULIETTA

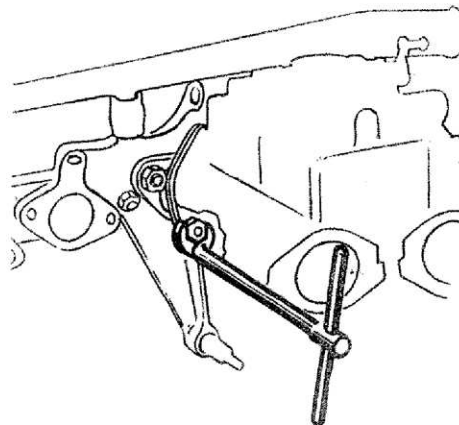

D

CHIAVE per bloccaggio dadi inferiori attacco carburatore Weber al collettore

CLÉ de blocage des écrous inférieurs de fixation du carburateur Weber au collecteur

WRENCH for lower nuts attaching Weber carburettor to manifold

SCHLÜSSEL für untere Befestigungsmuttern der Webervergaser am Ansaugkrümmer

C.8.0101

2000

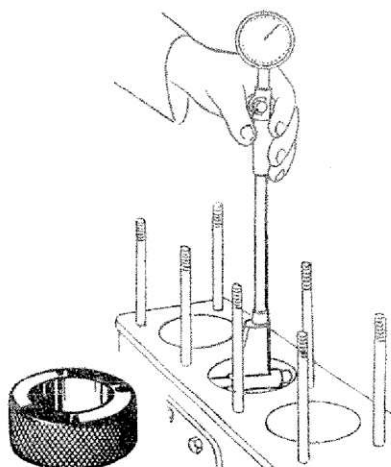

D

CALIBRO per azzerare l'aiesametro per controllo Ø canne cilindri

CALIBRE de remise à zéro du palpeur de contrôle Ø des chemises

RING for zero-setting the cylinder bore gauge

KONTROLLEHRE für Nullstellung des Messgerätes der Zylinderlaufbüchsen

FRIZIONE

EMBAYAGE - CLUTCH - KUPPLUNG

- GIULIETTA
- GIULIA
- 2000 • 2600

A.4.0103

GIULIETTA
GIULIA

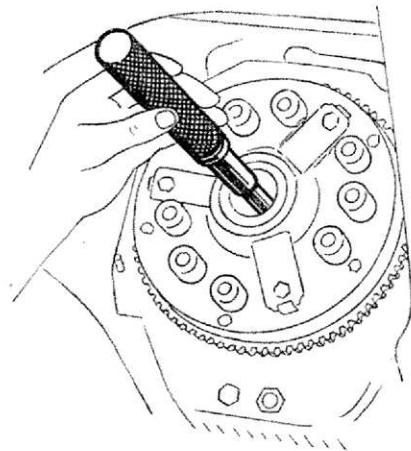

B

MANDRINO per centraggio disco della frizione

MANDRIN de centrage du disque d'embrayage

SPINDLE for centering clutch disc

ZENTRIERDORN für Kupplungsscheibe

A.4.0106

2000
2600

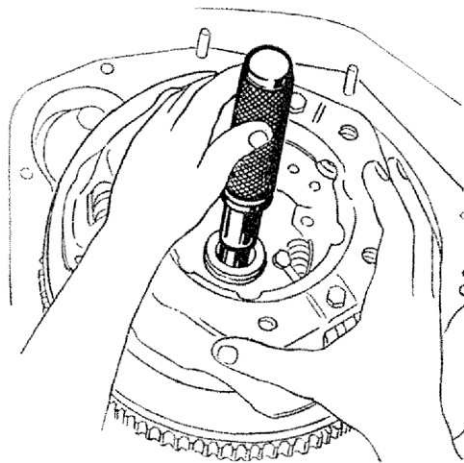

B

MANDRINO per centraggio disco della frizione

MANDRIN de centrage du disque d'embrayage

SPINDLE for centering clutch disc

ZENTRIERDORN für Kupplungsscheibe

A.5.0113

2600

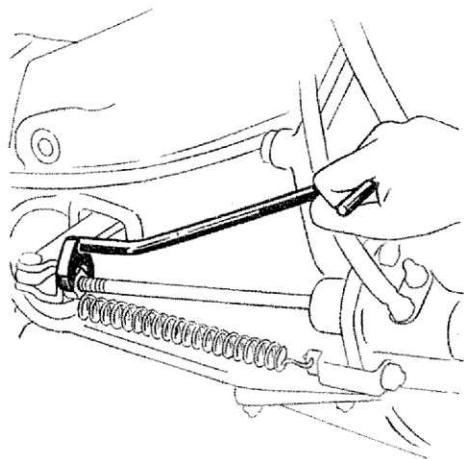

A

CHIAVE per dado di regolazione del tirante frizione

CLÉ pour écrou de réglage de la tringle d'embrayage

WRENCH for adjusting nut on clutch rod

SCHLÜSSEL für Einstellmutter der Kupplungsstange

C.6.0104

GIULIETTA
GIULIA



B

ATTREZZO per la revisione della frizione

OUTIL pour la révision de l'embrayage

TOOL for clutch overhauling

WERKZEUG für Kupplungsüberholung

ATTREZZO per la revisione della frizione

OUTIL pour la révision de l'embrayage

TOOL for clutch overhauling

WERKZEUG für Kupplungsüberholung

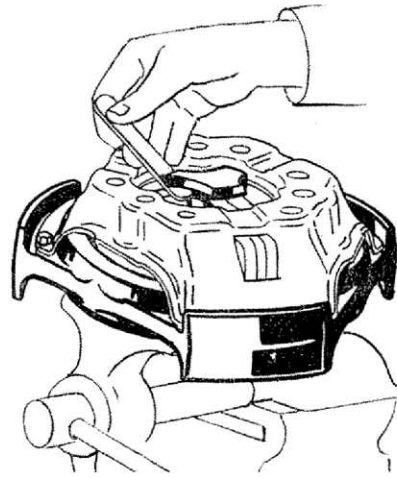

C.6.0104

2000

2600

B

CAMBIO UNIFICATO

BOITE DE VITESSES UNIFIÉE
STANDARDIZED GEARBOX
STANDARDISIERTES GETRIEBE

- GIULIETTA
- GIULIA
- 2000 • 2600

A.3.0101

GIULIETTA
GIULIA
2000
2600

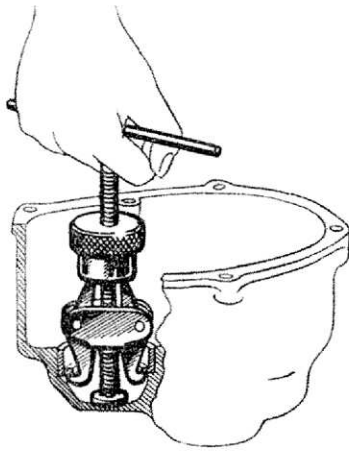

ESTRATTORE dell'anello esterno cuscinetto del coperchio posteriore

EXTRACTEUR de la cuvette extérieure du roulement de couvercle arrière

PULLER for outer race of rear cover bearing

ABZIEHER für Lageraussering des hinteren Getriebedeckels

B

A.3.0114

GIULIETTA
GIULIA
2000
2600

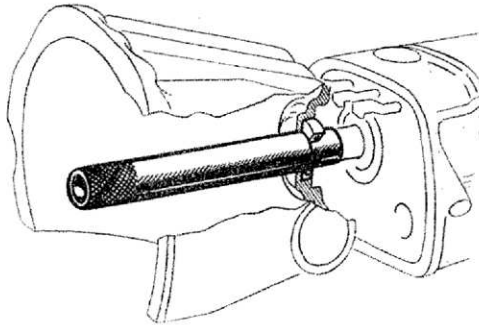

ATTREZZO di protezione del paraolio della scatola coprifrizione

OUTIL de protection de la bague pare-huile du carter d'embrayage

TOOL for protection of oil seal ring in clutch housing

SCHUTZWERKZEUG für Öldichtring des Kuppelungsgehäuses

B

A.3.0118

GIULIETTA
GIULIA

2000
2600

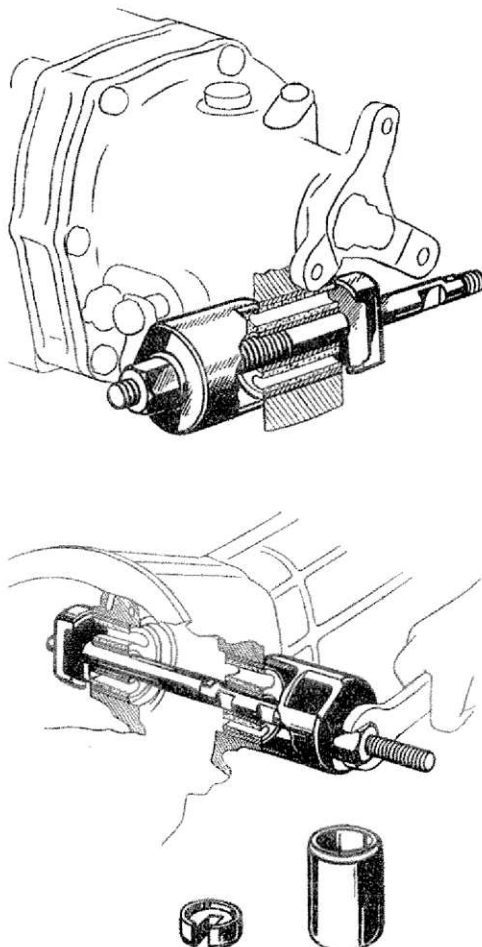

ESTRATTORE-INTRODUTTORE dei silentblock

APPAREIL de pose et de dépose des silent-blocs

PULLER-DRIVER of rubber bushing

EIN-UND AUSBAUGERÄT für Silentblock

B

**INTRODUTTORE dell'anello paraolio nel co-
perchio posteriore**

APPAREIL de pose de la bague pare-huile
dans le couvercle arrière

DRIVER for rear cover oil seal ring

EINSETZGERÄT für Öldichtring am hinteren
Getriebedeckel

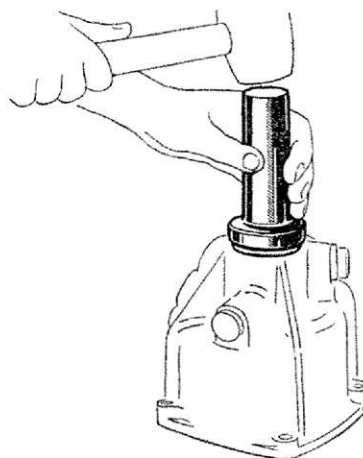

A.3.0180

GIULIETTA
GIULIA
2000
2600

B

MORSETTO di sostegno dell'albero primario

ETAU de maintien de l'arbre primaire

CLAMP for retaining the mainshaft

STÜTZKLEMME für die Getriebehauptwelle

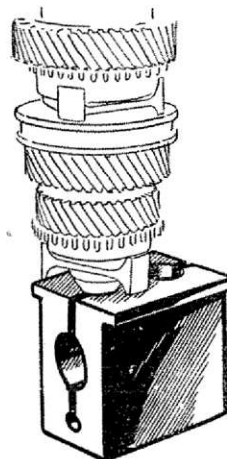

A.3.0185

GIULIETTA
GIULIA
2000
2600

B

**CHIAVE per dado di bloccaggio della for-
cella di trasmissione**

CLÉ pour écrou de blocage de la fourchette
de transmission

WRENCH for nut securing output shaft yoke

SCHLÜSSEL für Befestigungsmutter des Drei-
speichenflansches

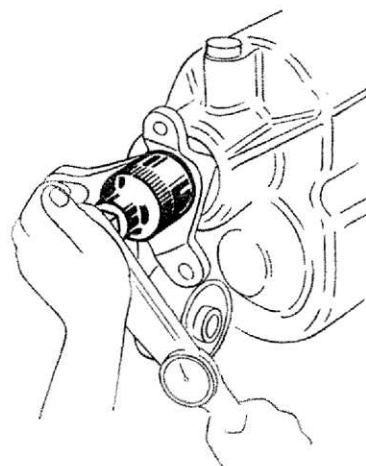

A.5.0127

GIULIETTA
GIULIA
2000
2600

B

CAMBIO NON UNIFICATO

BOITE DE VITESSES NON UNIFIÉE
NOT STANDARDIZED GEARBOX
NICHT STANDARDISIERTES GTRIERBE

• GIULIETTA

A.3.0050

GIULIETTA

D

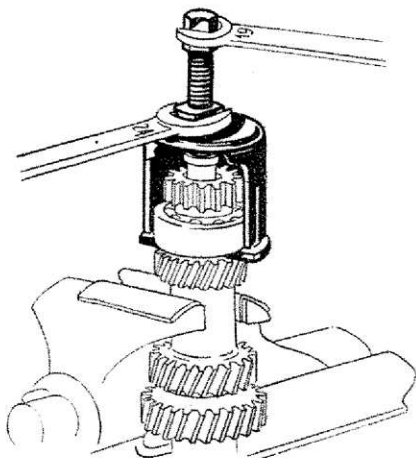

ESTRATTORE cuscinetto posteriore dall'albero secondario

EXTRACTEUR du roulement arrière de l'arbre secondaire

PULLER of rear bearing from layshaft

ABZIEHER für hinteres Kugellager der Vorlegewelle

A.3.0106

GIULIETTA

D

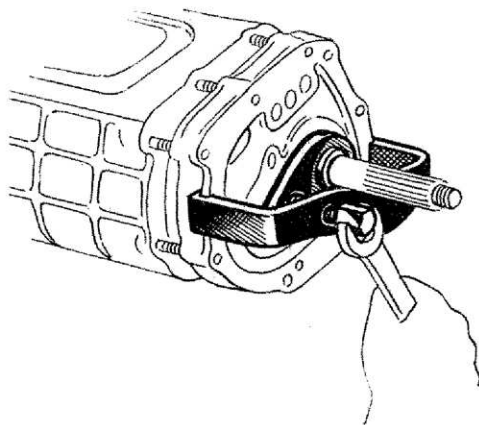

ESTRATTORE flangia intermedia

EXTRACTEUR de bride intermédiaire

PULLER of intermediate flange

ABZIEHER für Zwischenflansch

A.3.0107

GIULIETTA

D

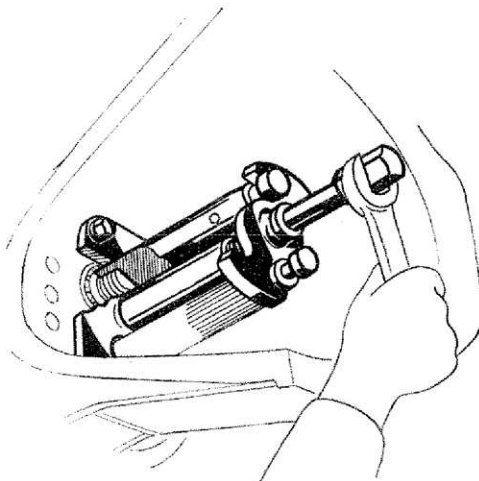

ESTRATTORE - INTRODUTTORE alberi della scatola cambio

EXTRACTEUR-EMMANCHEUR des arbres de boîte de vitesses

PULLER-DRIVER of gearbox shafts

EIN-UND AUSBAUGERÄT der Getriebewellen

A.3.0111

GIULIETTA

D

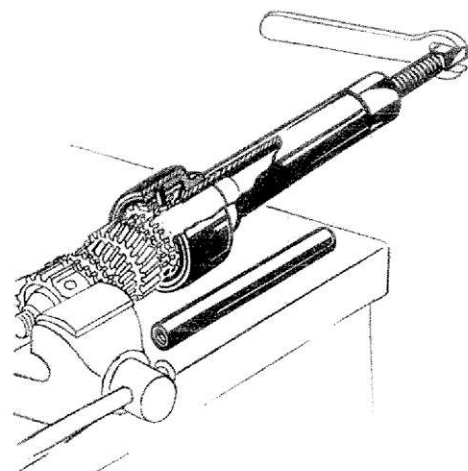

ESTRATTORE dei mozzi sincronizzatori dall'albero primario

EXTRACTEUR des moyeux synchroniseurs de l'arbre primaire

PULLER of mainshaft synchromesh hub

ABZIEHER für Synchronnaben von der Hauptwelle

INTRODUTTORE dei mozzi sincronizzatori sull'albero primario

OUTIL de pose des moyeux synchroniseurs sur l'arbre primaire

DRIVER of mainshaft synchromesh hub

EINBAUGERÄT für Synchronnaben der Hauptwelle

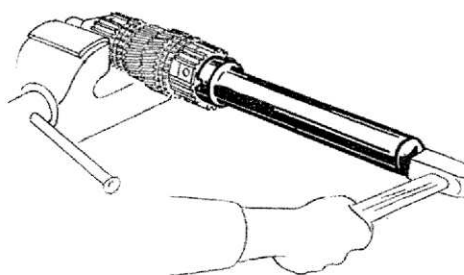

A.3.0125

GIULIETTA

D

INTRODUTTORE cuscinetto dell'albero secondario nella scatola cambio

OUTIL de pose du roulement d'arbre secondaire dans la boîte de vitesses

DRIVER of layshaft bearing into gearbox casting

EINBAUGERÄT für Kugellager der Vorgelegewelle in das Getriebegehäuse

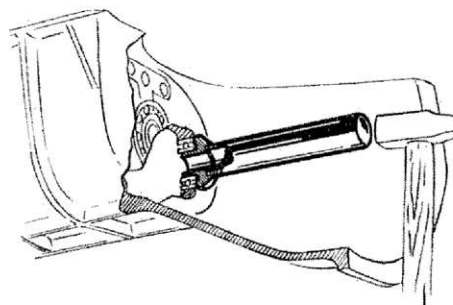

A.3.0188

GIULIETTA

D

INTRODUTTORE cuscinetto dell'albero primario nella scatola cambio

OUTIL de pose du roulement d'arbre primaire dans la boîte de vitesses

DRIVER of mainshaft bearing into gearbox casting

EINBAUGERÄT für Kugellager der Hauptwelle in das Getriebegehäuse

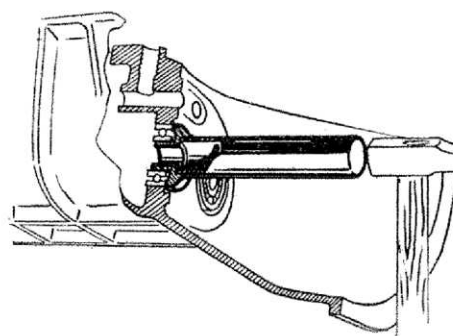

A.3.0193

GIULIETTA

D

CHIAVE per bloccaggio ghiera anteriore dell'albero secondario

CLÉ de blocage de l'écrou à encoches avant d'arbre secondaire

WRENCH for front ring nut of layshaft

SCHLÜSSEL für vordere Ringmutter der Vorgelegewelle

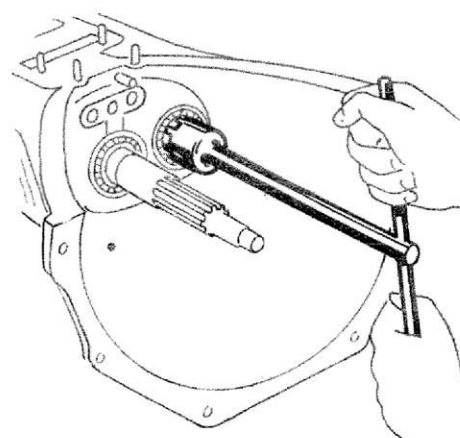

A.5.0137

GIULIETTA

D

A.5.0139

GIULIETTA

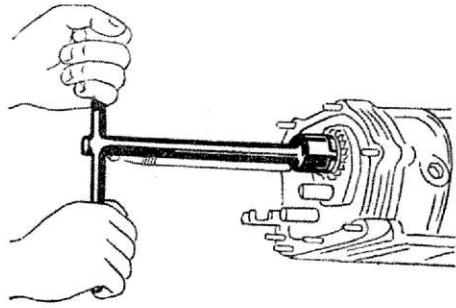

CHIAVE per bloccaggio ghiera posteriore dell'albero secondario

CLÉ de blocage de l'écrou à encoches arrière d'arbre secondaire

WRENCH for rear ring nut of layshaft

SCHLÜSSEL für hintere Ringmutter der Vorlegelehre

D

C.6.0118

GIULIETTA

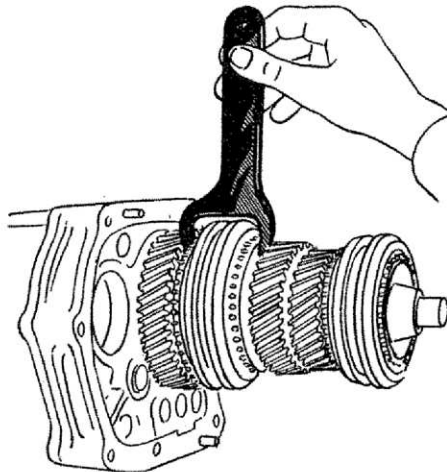

CALIBRO per controllo rasamenti

CALIBRE de contrôle des cales de réglage

GAUGE for checking the synchronesh & shim setting

LEHRE zur Überprüfung der durch Beilagschreiben bestimmten Abstände

D

ALBERO DI TRASMISSIONE

ARBRE DE TRANSMISSION
PROPELLER SHAFT
KARDANWELLE

- GIULIA
- 2600

A.2.0124

GIULIA
2600

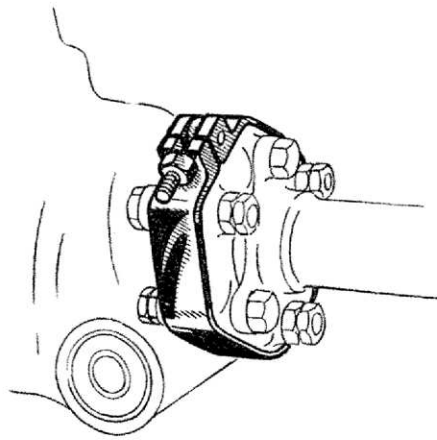

A

**ATTREZZO per smontaggio e rimontaggio
giunto elastico**

OUTIL pour montage et démontage du joint
élastique

TOOL for installation and removal of flexible
joint

WERKZEUG zum Ein-und Ausbau der Hardy-
scheibe

PONTE - DIFFERENZIALE

PONT AR - REAR AXLE
HINTERACHSE

- GIULIETTA
- GIULIA
- 2000 • 2600

A.2.0144

GIULIETTA
GIULIA

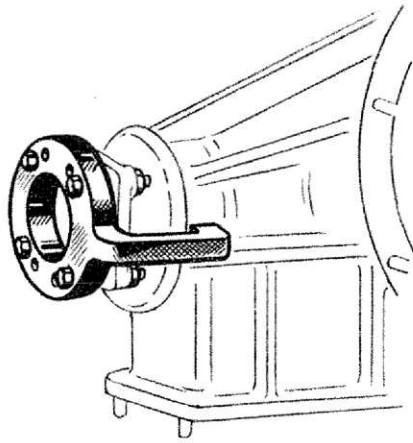

2000
2600

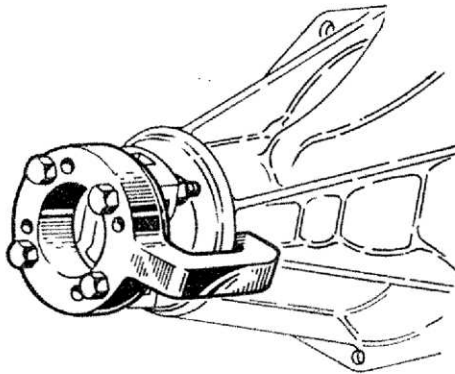

B

ATTREZZO per arresto pignone

OUTIL d'immobilisation du pignon d'attaque

TOOL for stopping pinion

GERÄT für die Arretierung des Kegelrades

A.3.0049

GIULIETTA
GIULIA
2000
2600

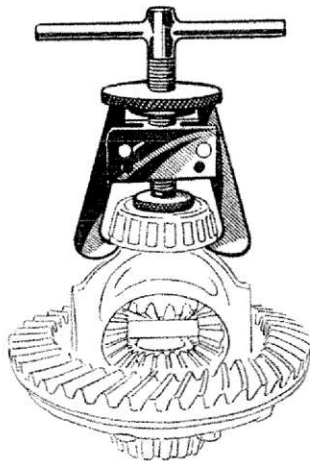

B

ESTRATTORE anelli interni cuscinetti dalla scatola differenziale

EXTRACTEUR des cuvettes intérieures des roulements du boîtier de différentiel

PULLER for cones of differential case bearings

AUSBAUGERÄT für Innenringe der Lager des Differentialgehäuses

A.3.0109

GIULIETTA
GIULIA
2000
2600

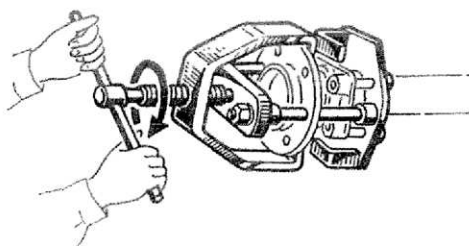

B

ESTRATTORE dei semiassi dal ponte ed ESTRATTORE-INTRODOTTORE dei cuscinetti dei semiassi

APPAREIL d'extraction des arbres de roues et d'extraction et de pose des roulements d'arbres de roues

PULLER of axle shafts and PULLER-DRIVER of shaft bearings

ABZIEHER für Steckachsen und EIN-UND AUSBAUGERÄT der Steckachsenlager

ATTREZZO per appoggio colonnette di spinta dell'A.3.0109 per estrarre i semiassi con freni a disco

OUTIL d'appui des colonnettes de poussée de l'outil A.3.0109 pour l'extraction des arbres de roues avec freins à disque

PLATE for resting the pins of tool A.3.0109 and withdrawing the axle shafts with disc brakes

ANKERPLATTE für Arretierungbolzen des Werkzeuges A.3.0109 zum Ausbau des Steckachsen bei Fahrzeugen mit Scheibenbremsen

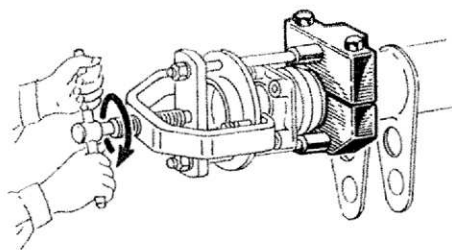

A.3.0109/1

GIULIA

D

ESTRATTORE anelli esterni cuscinetti della scatola differenziale

EXTRACTEUR des cuvettes extérieures des roulements du boîtier de différentiel

PULLER of cups of differential case bearings

AUSBAUGERÄT für Aussenringe der Lager des Differentialgehäuses

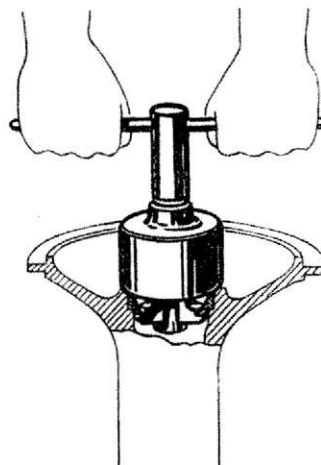

A.3.0115

GIULIETTA
GIULIA

B

INTRODUTTORE anelli paraolio nei bracci del ponte

OUTIL de pose des bagues pare-huile dans les trompettes du pont

DRIVER of oil seal ring into axle housing

EINSETZGERÄT für Öldichtring in Achstrichter

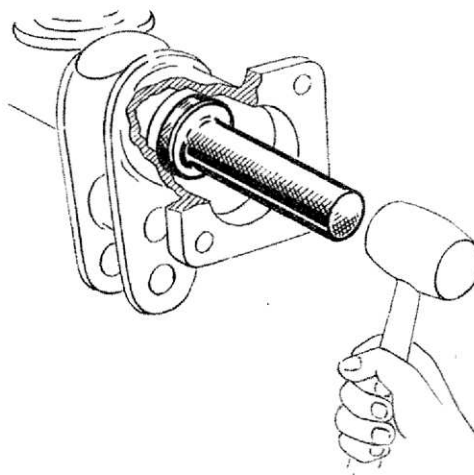

A.3.0141

2000
2600

B

ESTRATTORE-INTRODUTTORE anello esterno cuscinetto anteriore del pignone

APPAREIL d'extraction et de pose de la cuvette extérieure du roulement avant du pignon d'attaque

DRIVER-PULLER for cup of pinion front bearing

EIN-UND AUSBAUGERÄT für Aussenring des vorderen Kegelradlagers

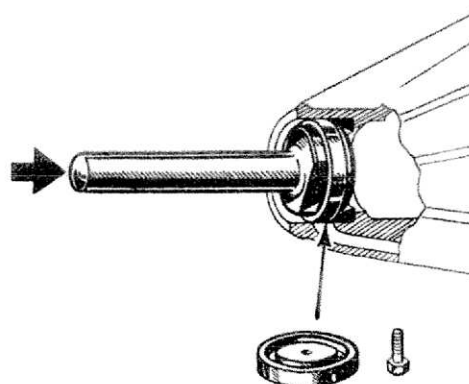

A.3.0148

2000
2600

B

A.3.0149

2000
2600

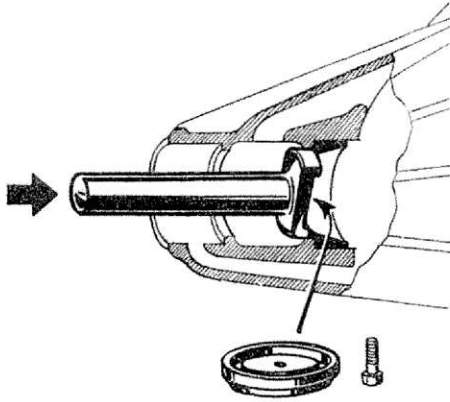

B

ESTRATTORE-INTRODOTTORE anello esterno cuscinetto posteriore del pignone

APPAREIL d'extraction et de pose de la cuvette extérieure du roulement arrière du pignon d'attaque

DRIVER-PULLER for cup of pinion rear bearing

EIN-UND AUSBAUGERÄT für Aussenring des hinteren Kegelradlagers

A.3.0150

GIULIETTA
GIULIA
2000
2600

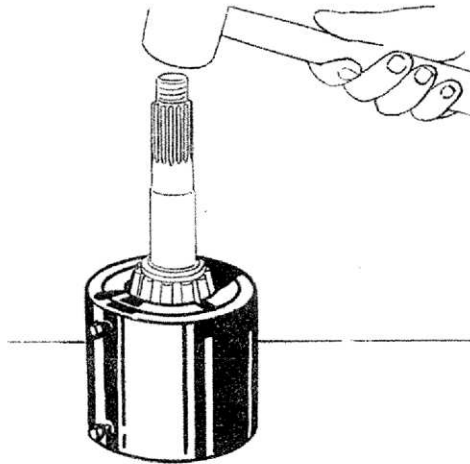

B

BASE per estrarre anello interno cuscinetto posteriore del pignone

SOCLE pour l'extraction de la cuvette intérieure du roulement arrière du pignon d'attaque

BASE for pulling of cone of pinion rear bearing

GRUNDPLATTE zum Ausbau des Innenringes des hinteren Kegelradlagers

A.3.0151

2000
2600

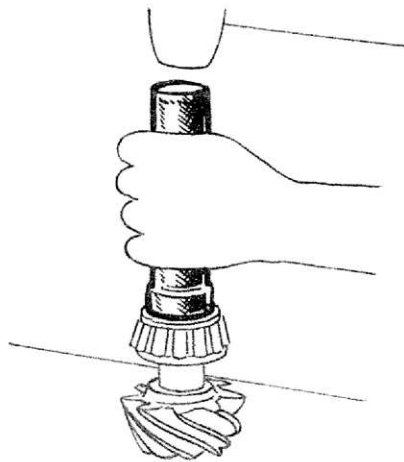

B

INTRODOTTORE anelli interni cuscinetti sulla scatola differenziale e anello interno cuscinetto posteriore del pignone

OUTIL de pose des cuvettes intérieures des roulements du boîtier de différentiel et de la cuvette intérieure du roulement arrière du pignon d'attaque

DRIVER of cones differential case side bearings & pinion rear bearing

EINBAUGERÄT für Innenringe der Lager des Differentialgehäuses und für hinteres Kegelradlager

A.3.0152

2000
2600

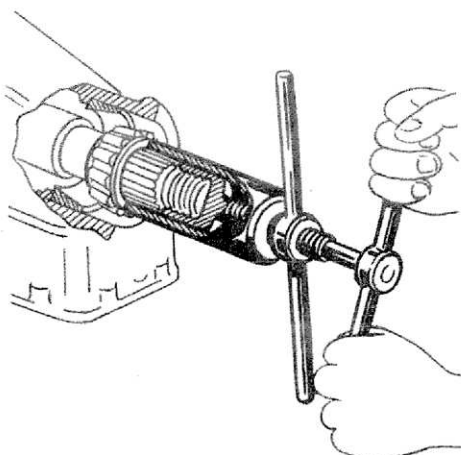

B

INTRODOTTORE anello interno del cuscinetto anteriore del pignone

APPAREIL de pose de la cuvette intérieure du roulement avant du pignon d'attaque

DRIVER of cone of pinion front bearing

EINBAUGERÄT für Innenring des vorderen Kegelradlagers

A.3.0160

INTRODUTTORE anelli paraolio nei bracci del ponte

OUTIL de pose des bagues pare-huile dans les trompettes du pont

DRIVER of oil seal ring into axle housing

EINBAUGERÄT für Öldichtring in Achstrichter

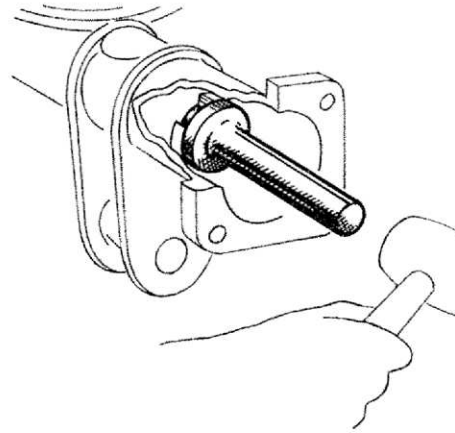

GIULIA

B

A.3.0167

INTRODUTTORE anello paraolio sul pignone

OUTIL de pose de la bague pare-huile sur le pignon d'attaque

DRIVER for oil seal ring onto pinion

EINBAUGERÄT für Öldichtring auf das Kegelrad

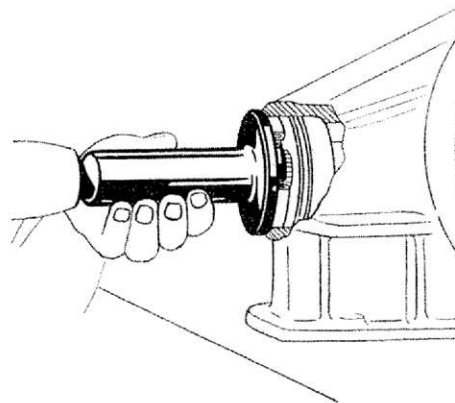

GIULIETTA
GIULIA

B

A.3.0168

INTRODUTTORE anello interno cuscinetto anteriore sul pignone

APPAREIL de pose de la cuvette intérieure du roulement avant sur le pignon d'attaque

DRIVER of cone of pinion front bearing

EINBAUGERÄT für Innenring des vorderen Kegelradlagers

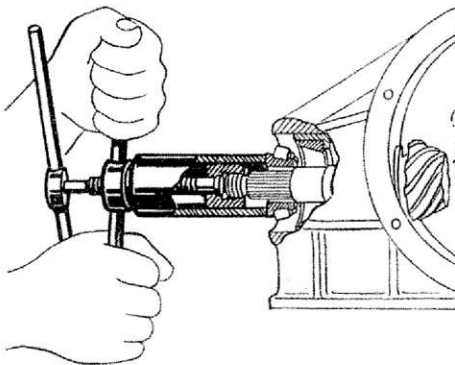

GIULIETTA
GIULIA

B

A.3.0170

INTRODUTTORE anello interno cuscinetto posteriore sul pignone

OUTIL de pose de la cuvette intérieure du roulement arrière sur le pignon d'attaque

DRIVER of cone of pinion rear bearing

EINBAUGERÄT für Innenring des hinteren Kegelradlagers

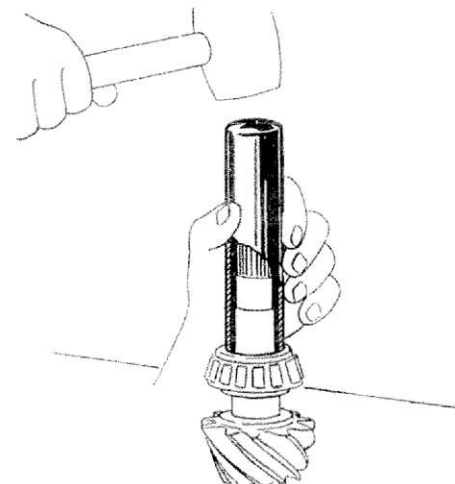

GIULIA

B

A.3.0179

2000
2600

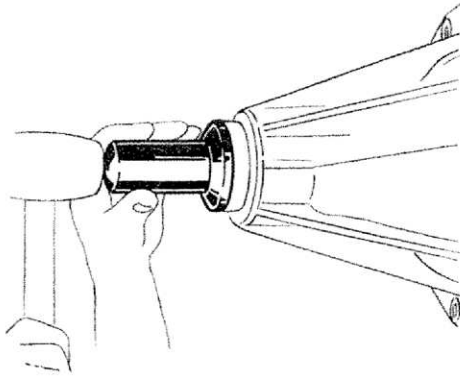

INTRODUTTORE dell'anello paraolio sul pignone

OUTIL de pose de la bague pare-huile sur le pignon d'attaque

DRIVER of oil seal ring into pinion

EINBAUGERÄT für Öldichtring auf das Kegelrad

B

A.3.0207

GIULIETTA
GIULIA

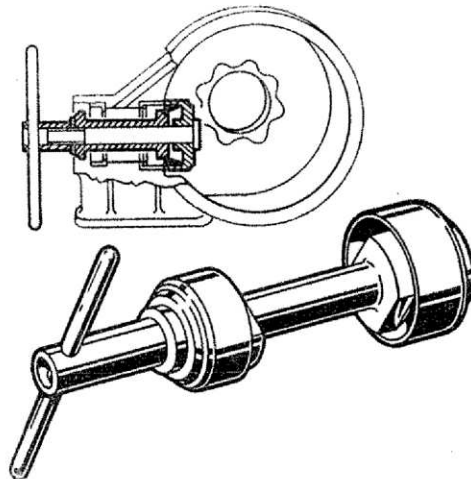

ESTRATTORE-INTRODUTTORE anelli esterni cuscinetti del pignone

APPAREIL d'extraction et de pose des cuvettes extérieures des roulements du pignon d'attaque

DRIVER-PULLER of cups of pinion bearings

EIN-UND AUSBAUGERÄT für Aussenringe der Kegelradlager

B

A.3.0208

GIULIETTA
GIULIA

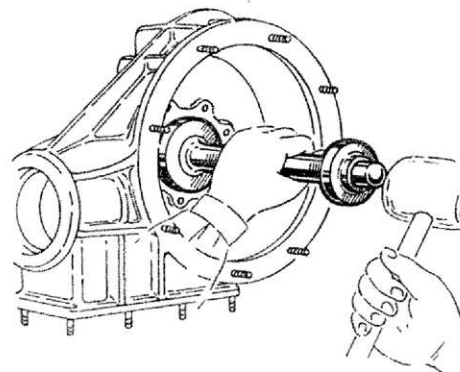

INTRODUTTORE anelli esterni ed interni dei cuscinetti della scatola differenziale

APPAREIL de pose des cuvettes extérieures et intérieures des roulements du boîtier de différentiel

DRIVER of cups and cones of differential case

EINBAUGERÄT für Innen-und Aussenringe der Lager des Differentials

B

A.5.0104

GIULIETTA
GIULIA

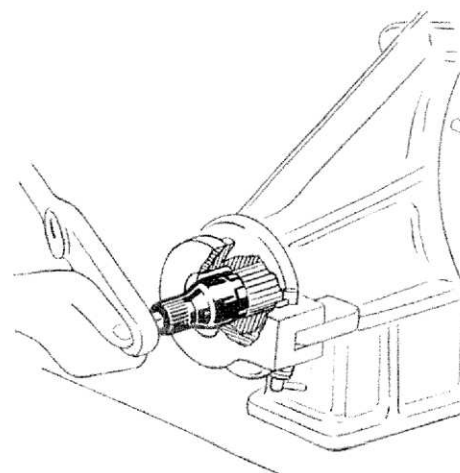

CHIAVE per ghiera bloccaggio forcella di trasmissione sul pignone

CLÉ pour écrou à encoches de blocage de la fourchette de transmission sur le pignon d'attaque

WRENCH for pinion yoke ring nut

SCHLÜSSEL für Ringmutter der Kegelgabel

B

CHIAVE per ghiera bloccaggio forcella di trasmissione sul pignone (vedi motore)

CLÉ pour écrou à encoches de blocage de la fourchette de transmission sur le pignon d'attaque (voir moteur)

WRENCH for pinion yoke ring nut (see engine)

SCHLÜSSEL für Ringmutter der Kegelgabel (siehe Motor)

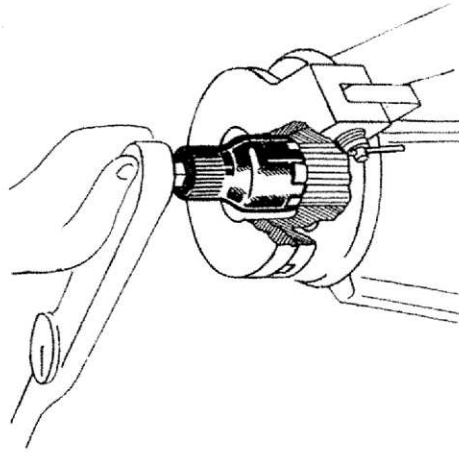

A.5.0114

2000
2600

A

CHIAVE per bloccaggio ghiera dei cuscinetti sui semiassi

CLÉ de blocage des écrous à encoches fixant les roulements aux arbres de roues

WRENCH for ring nut of axle shaft bearings

SCHLÜSSEL für Ringmutter der Steckachsenlager

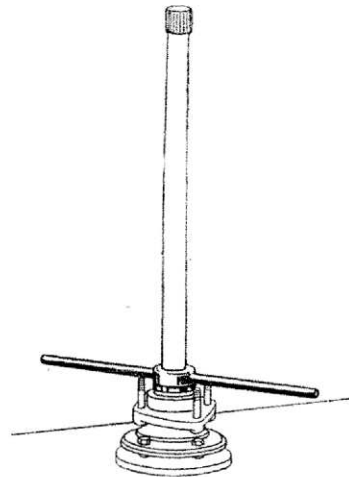

A.5.0120

GIULIETTA
GIULIA

B

CHIAVE per registrazione ghiera dei cuscinetti scatola differenziale

CLÉ de réglage des écrous à encoches des roulements du boîtier de différentiel

WRENCH for adjusting ring nuts of differential case bearings

SCHLÜSSEL für die Einstellung der Stellringe der Differentialgehäuselager

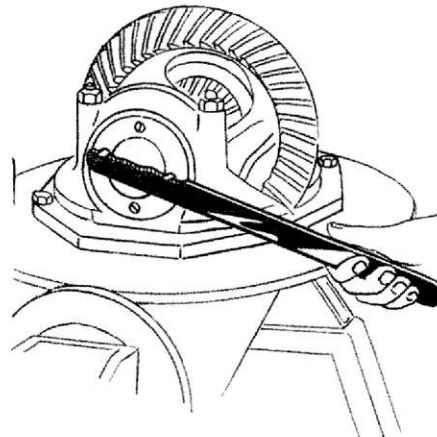

A.5.0131

2000
2600

B

CHIAVE per bloccaggio ghiera dei cuscinetti sui semiassi

CLÉ de blocage des écrous à encoches fixant les roulements aux arbres de roues

WRENCH for ring nuts of axle shaft bearings

SCHLÜSSEL für Ringmutter der Steckachsenlager

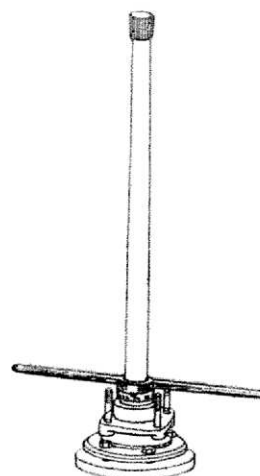

A.5.0132

2000
2600

B

A.5.0146

GIULIETTA
GIULIA
2000
2600

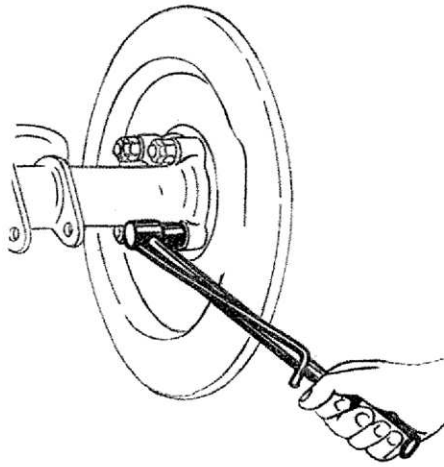

B

**CHIAVE per tarare il bloccaggio dadi dei co-
perchi cuscinetti semiassi**

CLÉ pour tarer le blocage des écrous des
couvercles des roulements d'arbres de roues

WRENCH for checking the torque setting of
axle shaft bearing housing nuts

SCHLÜSSEL zur Überprüfung des Anzugs-
momentes des Befestigungsmuttern der Steck-
achsenlagerankerplatten

C.5.0100

GIULIETTA
GIULIA

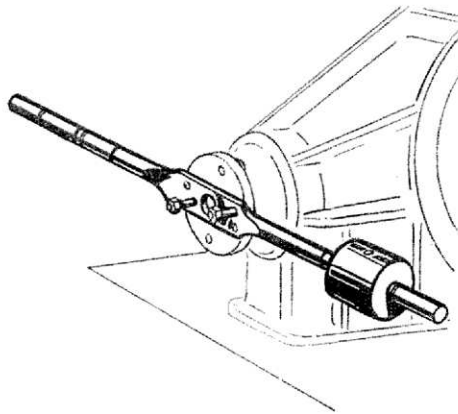

2000
2600

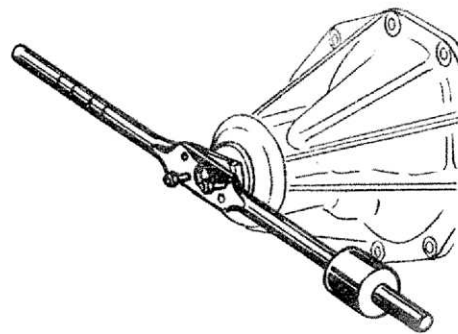

B

**LEVA per il controllo precarico dei cuscinetti
della scatola ponte**

LEVIER pour contrôle du préserrage des rou-
lements du carter de pont

LEVER for checking pre-load of pinion
bearings

KONTROLLHEBEL für die Vorspannung der
Kegelradlager

C.5.0116

GIULIETTA
GIULIA
2000
2600

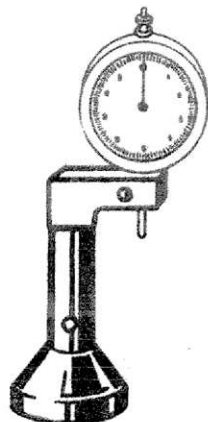

B

SUPPORTO per comparatore

SUPPORT de comparateur

SUPPORT for comparator

HALTERUNG für Messgerät

CALIBRO per riscontro quota posizione del pignone

CALIBRE de contrôle de la cote de positionnement du pignon d'attaque

REFERENCE GAUGE for pinion position dimension

LEHRE für die Kontrolle des Kegelradstellmasses

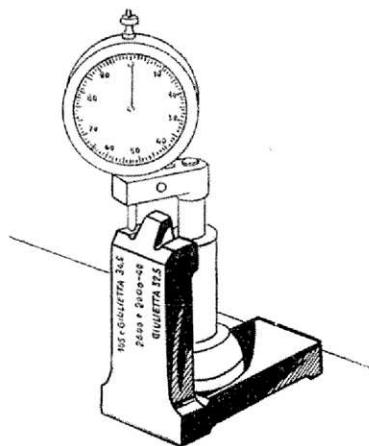

C.6.0101

GIULIETTA
GIULIA
2000
2600

B

CALIBRO per determinare spessori rasamenti scatola differenziale

CALIBRE pour déterminer l'épaisseur des rondelles de réglage du boîtier de différentiel

GAUGE to determine thickness of differential case shims

LEHRE für die Ermittlung der Distanzscheibenstärke am Differentialgehäuse

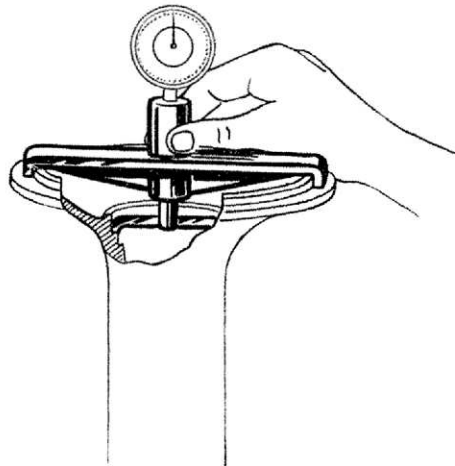

C.6.0102

GIULIETTA
GIULIA

B

ATTREZZO per il controllo della posizione del pignone

OUTIL pour contrôle du positionnement du pignon d'attaque

TOOL for checking position of pinion-differential carrier

KONTROLLGERÄT für die Lage des Kegelrades

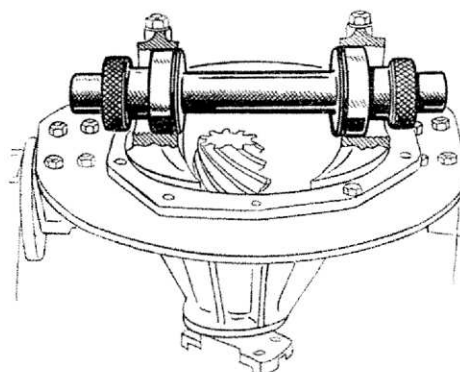

C.6.0113

2000
2600

B

ATTREZZO per il controllo della posizione del pignone

OUTIL pour contrôle du positionnement du pignon d'attaque

TOOL for checking position of pinion-differential carrier

KONTROLLGERÄT für die Lage des Kegelrades

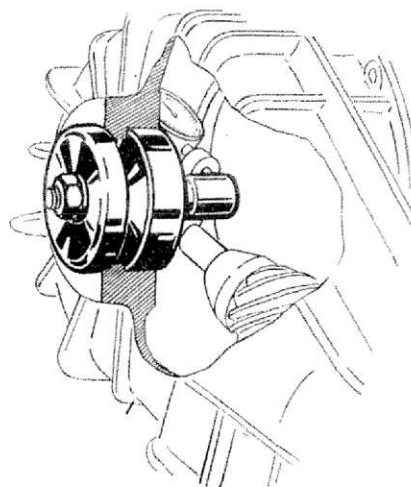

C.6.0114

GIULIETTA
GIULIA

B

C.6.0115

GIULIETTA
GIULIA

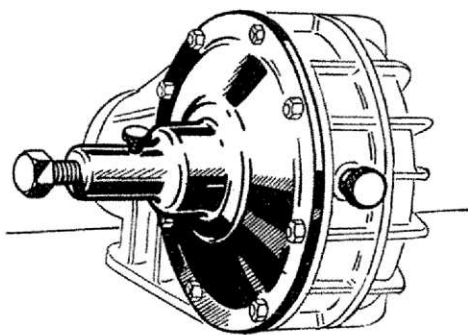

ATTREZZO per messa a punto gioco dei denti del pignone e corona

OUTIL pour la mise au point du jeu des dents du pignon et de la couronne

TOOL for adjusting pinion and crown wheel clearance

EINSTELLGERÄT des Spieles zwischen Kegel-und Tellerrad

B

**PONTE - DIFFERENZIALE
NON UNIFICATO**

PONT AR NON UNIFIÉ
NOT STANDARDIZED REAR AXLE
NICHT STANDARDISIERTE HINTERACHSE

• GIULIETTA

A.3.0186

GIULIETTA

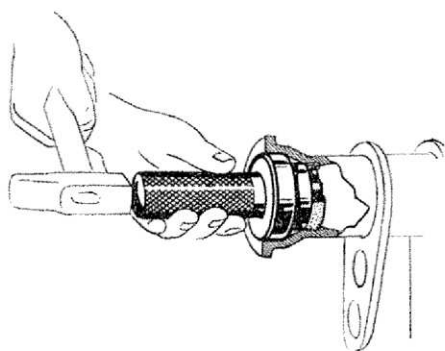

D

INTRODUTTORE anelli paraolio nei bracci del ponte

OUTIL de pose des bagues pare-huile dans les trompettes du pont

DRIVER of oil seal ring into axle housing

EINSETZGERÄT für Öldichtring in Achstrichter

A.3.0191

GIULIETTA

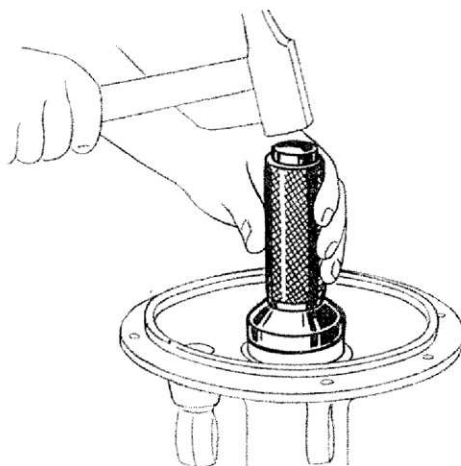

D

INTRODUTTORE anelli esterni cuscinetti del differenziale sulla scatola

OUTIL de pose des cuvettes extérieures des roulements de différentiel sur le carter

DRIVER of cups of differential carrier side bearings

EINSETZGERÄT für Aussenringe der Differentiallager

A.3.0195

GIULIETTA

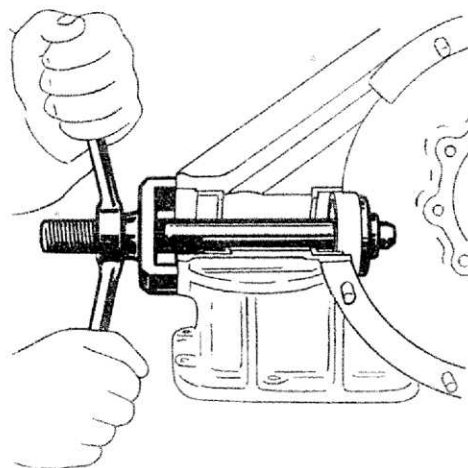

D

ESTRATTORE-INTRODUTTORE anelli esterni cuscinetti del pignone

APPAREIL d'extraction et de pose des cuvettes extérieures des roulements du pignon d'attaque

DRIVER-PULLER of cups of pinion bearings

EIN-UND AUSBAUGERÄT für Aussenringe der Kegelradlager

A.3.0196

GIULIETTA

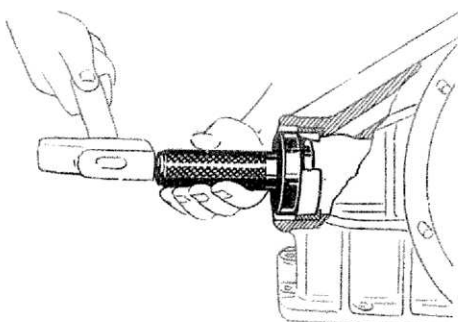

D

INTRODUTTORE anello esterno cuscinetto anteriore pignone

OUTIL de pose de la cuvette extérieure du roulement avant du pignon d'attaque

DRIVER of cup of pinion front bearing

EINSETZGERÄT für Aussenring des vorderen Kegelradlagers

CHIAVE per bloccaggio ghiera dei cuscinetti sui semiassi

CLÉ de blocage des écrous à encoches fixant les roulements aux arbres de roues

WRENCH for axle shaft ring nut

SCHLÜSSEL für Ringmutter der Steckachsenlager

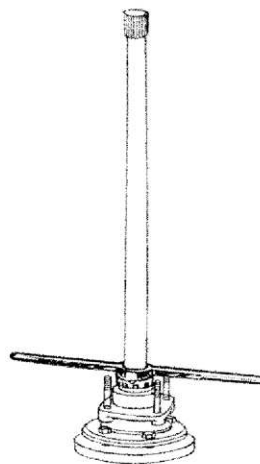

A.5.0136

GIULIETTA

D

ATTREZZO per il controllo della posizione del pignone

OUTIL de contrôle du positionnement du pignon d'attaque

TOOL for checking position of pinion-differential carrier

KONTROLLGERÄT für die Lage des Kegelrades

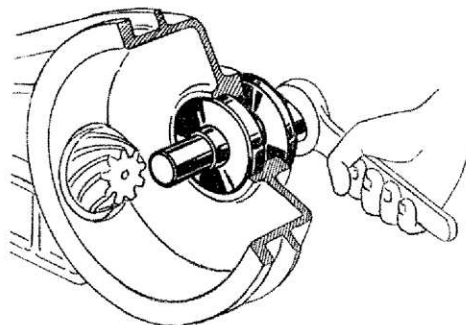

C.5.0106

GIULIETTA

D

ATTREZZO per messa a punto giochi dei denti del pignone e corona

OUTIL pour la mise au point du jeu des dents du pignon et de la couronne

TOOL for adjusting pinion and crown wheel clearance

EINSTELLGERÄT des Spieles zwischen Kege- und Tellerrad

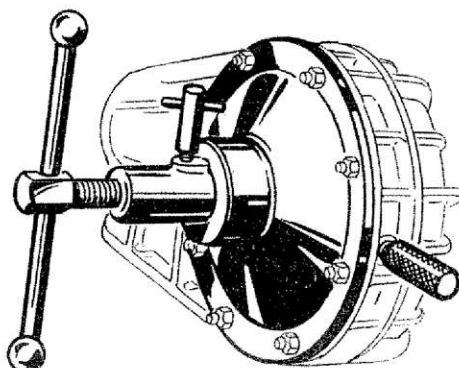

C.6.0117

GIULIETTA

D

SOSPENSIONI ANTERIORE E POSTERIORE

SUSPENSIONS AV ET AR
FRONT & REAR SUSPENSIONS
VORDER- UND HINTERRADAUFHÄNGUNG

- GIULIETTA
- GIULIA
- 2000 • 2600

A.2.0123

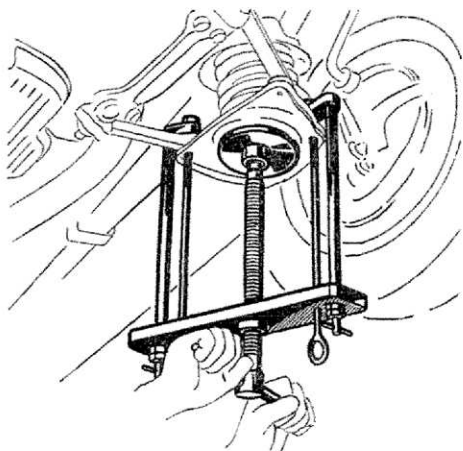

GIULIA
2000
2600

ATTREZZO per smontare le molle della sospensione anteriore

COMPRESSEUR pour déposer les ressorts de suspension AV

TOOL for removing front suspension springs

AUSBAUGERÄT für die Federn der Vorderradaufhängung

A

A.2.0140

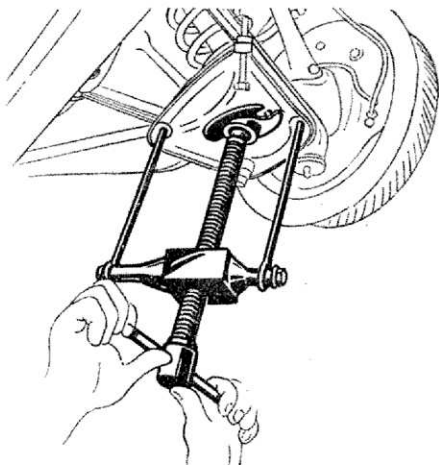

GIULIETTA

ATTREZZO per smontare le molle della sospensione anteriore

COMPRESSEUR pour déposer les ressorts de suspension AV

TOOL for removing front suspension springs

AUSBAUGERÄT für die Federn der Vorderradaufhängung

A

A.2.0143

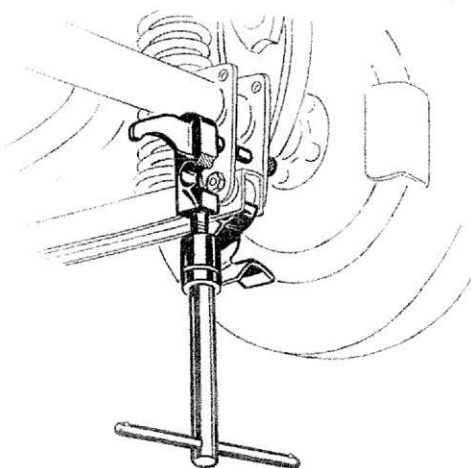

GIULIA

ATTREZZO per smontare le molle della sospensione posteriore

COMPRESSEUR pour déposer les ressorts de suspension AR

TOOL for removing rear suspension springs

AUSBAUGERÄT für die Federn der Hinterradaufhängung

A

A.3.0153

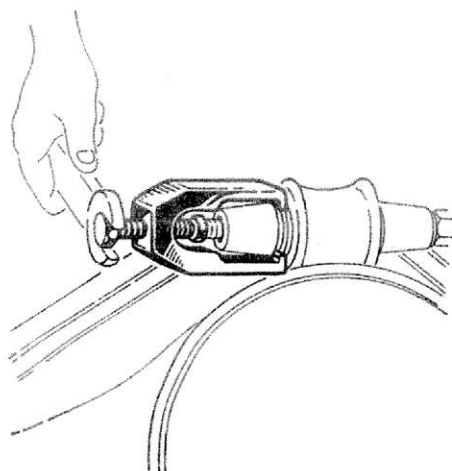

2000
2600

ESTRATTORE bracci del triangolo di reazione

EXTRACTEUR des bras du triangle de réaction

TOOL for removing reaction triangle arms

AUSBAUGERÄT für Schenkel des Reaktionsdreieckes

C

ESTRATTORE dei perni superiori dei fusi a snodo

EXTRACTEUR d'axes de pivot supérieurs des fusées

PULLER of upper king pin

AUSBAUGERÄT für oberen Achsschenkelbolzen

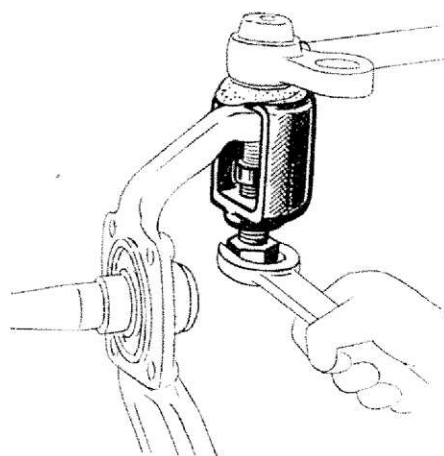

A.3.0156

GIULIA

A

ESTRATTORE dei perni inferiori dei fusi a snodo (vedi Guida e Sterzo)

EXTRACTEUR d'axes de pivot inférieurs des fusées (voir chapitre Direction et Braquage)

PULLER of lower king pin (see Steering system)

AUSBAUGERÄT für unteren Achsschenkelbolzen (Siehe Lenkung)

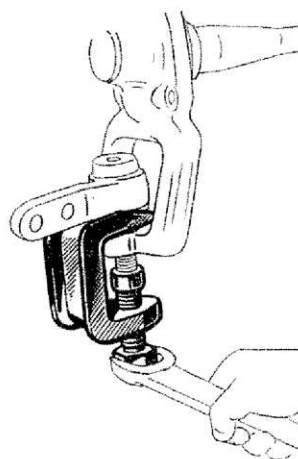

A.3.0157

GIULIA

A

INTRODOTTORE boccole autolubrificanti nelle leve sospensione anteriore

APPAREIL de pose des douilles auto-graisseuses dans les leviers de suspension AV

DRIVER of self-lubricating bushings into front suspension wishbones

EINSETZGERÄT für selbstschmierende Buchsen der Hebel der Vorderradaufhängung

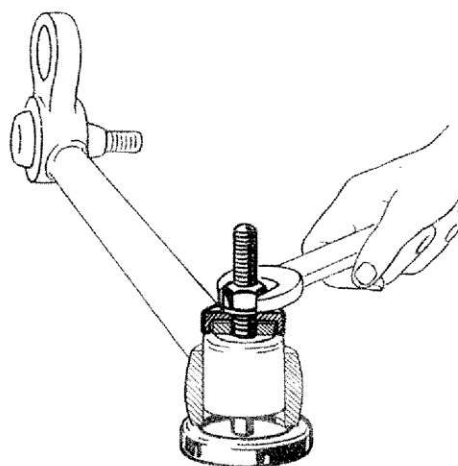

A.3.0159

GIULIA

B

ESTRATTORE delle custodie con silentblock dal triangolo di reazione

EXTRACTEUR des silentblocs (et protecteur) du triangle de réaction

PULLER of reaction triangle rubber bushings and housings

AUSBAUGERÄT für Silentblock und Gehäuse des Reaktionsdreiecks

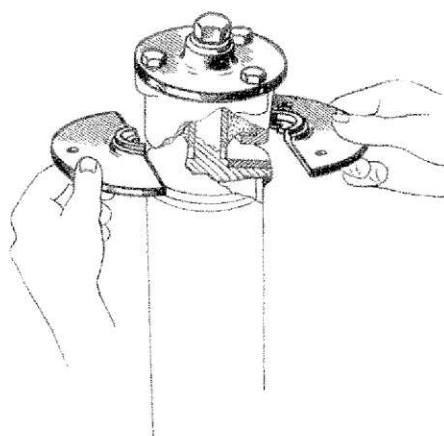

A.3.0163

GIULIA

C

A.3.0164

GIULIA

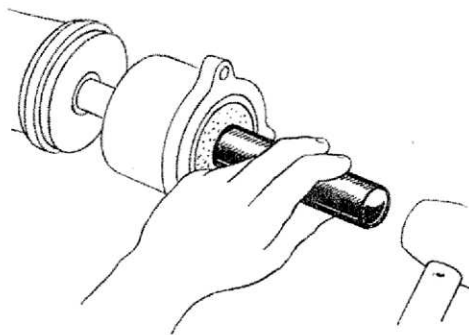

C

INTRODUTTORE dei silentblock sul triangolo di reazione

OUTIL de pose des silentblocs sur le triangle de réaction

DRIVER of reaction triangle rubber bushings and housings

EINSETZGERÄT für Silentblock des Reaktionsdreieckes

A.3.0176

2000
2600

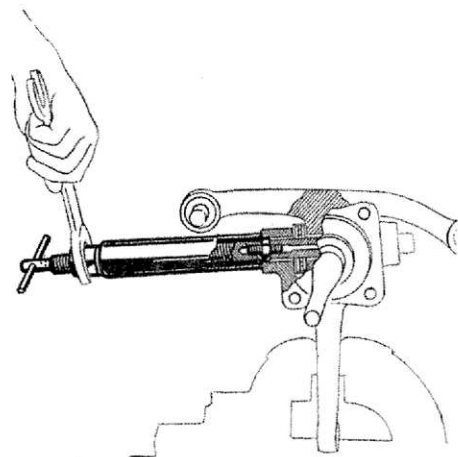

C

ESTRATTORE perni dai fusi a snodo

EXTRACTEUR des axes de pivot des fusées

PULLER of king pins

AUSBAUGERÄT für Achsschenkelbolzen

A.5.0121

GIULIA

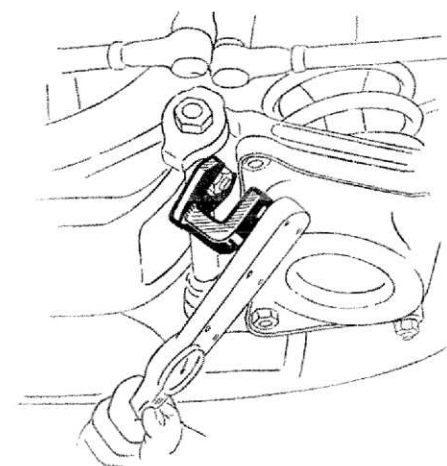

A

CHIAVE per bloccaggio dadi inferiori della sospensione anteriore

CLÉ de blocage des écrous inférieurs de suspension AV

WRENCH for tightening front suspension lower nuts

SCHLÜSSEL zum Festziehen der unteren Muttern der Vorderradaufhängung

A.5.0134

2000
2600

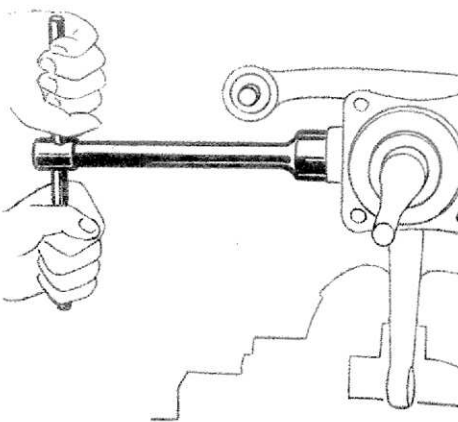

C

CHIAVE per svitare tappi di lubrificazione perni dei fusi a snodo

CLÉ pour dévisser les bouchons de graissage des axes de pivot des fusées

WRENCH for grease fittings on stub axle

SCHLÜSSEL für Achsschenkelstopfen

CHIAVE per bloccaggio ghiere degli snodi sferici

CLÉ de blocage des écrous à encoches des rotules

WRENCH for ring nuts of ball joints

SCHLÜSSEL für Ringmuttern der Kugelgelenke

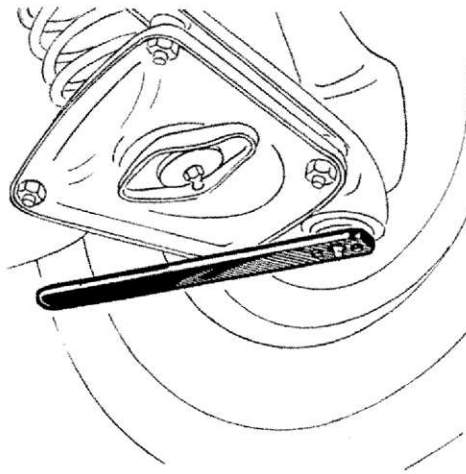

A.5.0138

GIULIETTA

C

MOZZI E RUOTE

MOYEUX ET ROUES
HUBS & WHEELS
RADNABEN UND RÄDER

- GIULIETTA
- GIULIA
- 2000 • 2600

A.3.0109

GIULIETTA
GIULIA
2000
2600

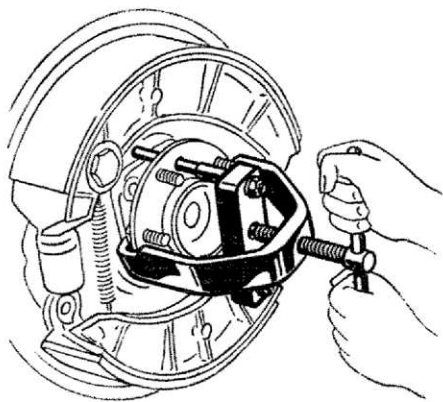

B

ESTRATTORE mozzi dai fusi a snodo (vedi ponte differenziale)

ARRACHE-MOYEUX des fusées (voir chapitre pont-différentiel)

PULLER of wheel hubs from stub axles (see rear axle-differential)

AUSBAUGERÄT der Radnaben von den Achs-schenkeln (Siehe Hinterachse u. Differential)

A.3.0116

GIULIETTA
GIULIA

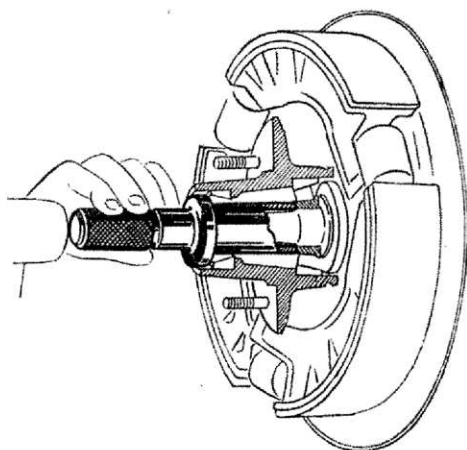

A

INTRODUTTORE mozzi sui fusi a snodo

APPAREIL de pose des moyeux sur les fusées

DRIVER of hubs onto the stub axles

EINBAUGERÄT der Radnaben an die Achs-schenkel

A.3.0117

2000
2600

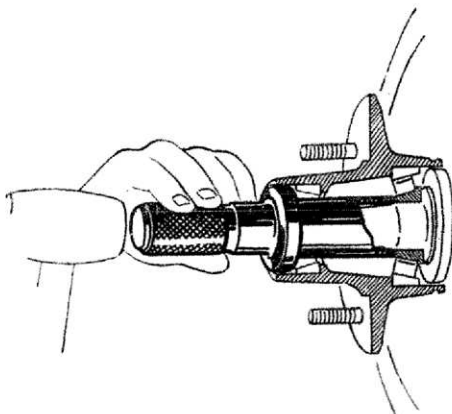

A

INTRODUTTORE mozzi sui fusi a snodo

APPAREIL de pose des moyeux sur les fusées

DRIVER of hubs onto the stub axles

EINBAUGERÄT der Radnaben an die Achs-schenkel

A.3.0120

GIULIETTA
GIULIA

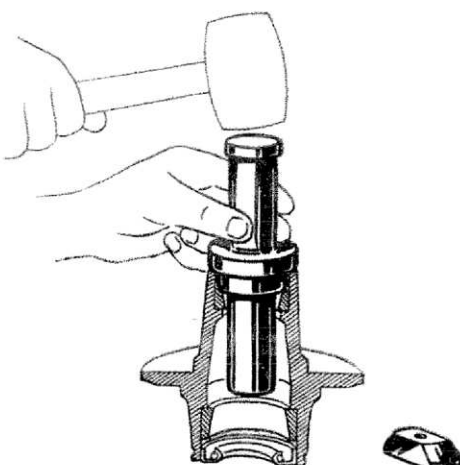

A

ESTRATTORE-INTRODUTTORE anelli esterni dei cuscinetti mozzi ruote

APPAREIL d'extraction et de pose des cuvettes extérieures des roulements de moyeux de roues

DRIVER-PULLER of cups of wheel bearings

EIN-UND AUSBAUGERÄT der äusseren Lager-schalen der Radnabenlager

**ESTRATTORE-INTRODUTTORE anelli esterni
dei cuscinetti mozzi ruote**

APPAREIL d'extraction et de pose des cuvettes extérieures des roulements de moyeux de roues

DRIVER-PULLER of cups of wheel bearings

EIN-UND AUSBAUGERÄT der äusseren Lager-
schalen der Radnabenlager

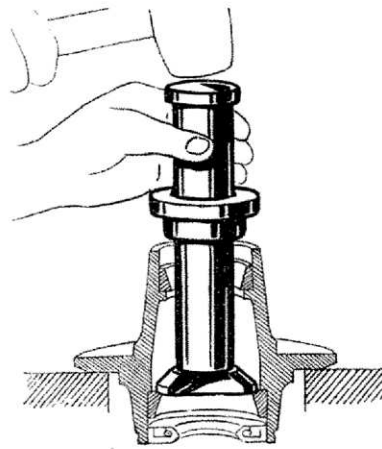

A.3.0121

2000
2600

A

**ESTRATTORE-INTRODUTTORE dei tappi mozz
ruote**

APPAREIL d'extraction et de pose des bou-
chons de moyeux de roues

DRIVER-PULLER of wheel hub cups

AUS-UND EINBAUGERÄT der
Radnabendekkel

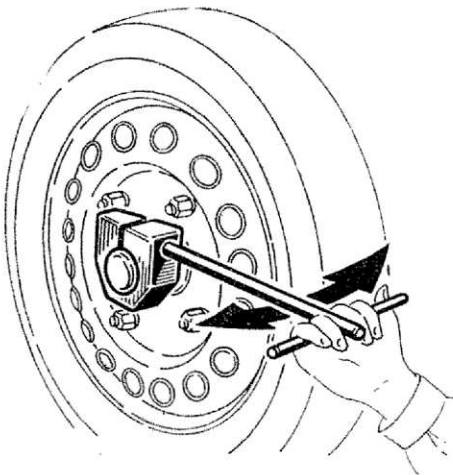

A.3.0124

GIULIETTA
GIULIA

2000
2600

A

**INTRODUTTORE anello paraolio sui mozzi
ruote anteriori**

APPAREIL de pose de la bague pare-huile
sur les moyeux de roues AV

DRIVER of oil seal ring into front wheel hubs

EINBAUGERÄT für Öldichtring in die Vorder-
radnabe

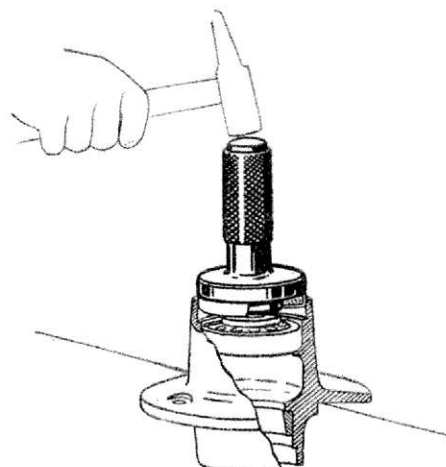

A.3.0192

GIULIETTA
GIULIA

A

FRENI A CEPPI

FREINS À TAMBOUR
DRUM BRAKES
TROMMELBREMSEN

- GIULIETTA
- GIULIA
- 2000 • 2600

A.2.0115

GIULIETTA
GIULIA
2000
2600

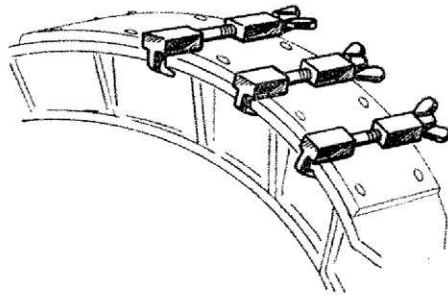

B

MORSETTI per la chiodatura dei ceppi

ETAUX pour le rivetage des segments

CLAMPS for riveting of brake shoes

KLEMMEN für die Befestigung der Bremsbeläge während der Vernietung

A.3.0129

GIULIETTA
GIULIA

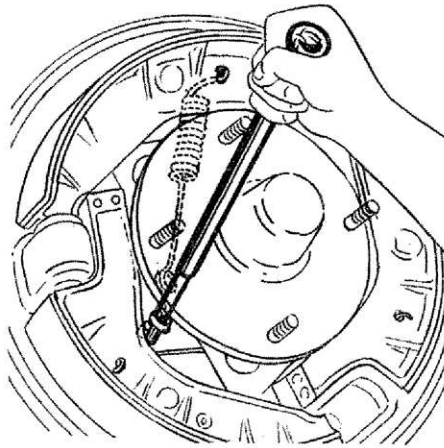

A

ESTRATTORE molle dei freni a tre ceppi

EXTRACTEUR des ressorts de freins à trois segments

PULLER of springs for three-shoe brakes

GERÄT zum Befestigen und Lösen der Federn der Dreibackensbremsen

A.4.0100

2000
2600

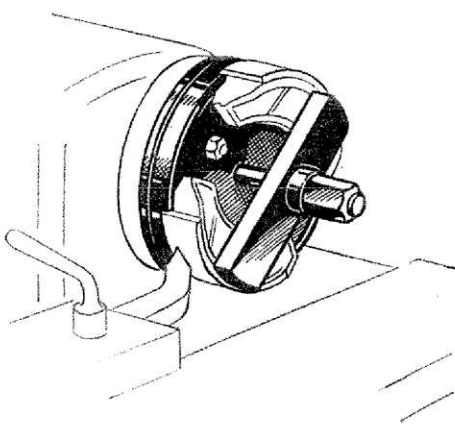

B

ATTREZZO per rettificare suole ceppi anteriori e posteriori 2000 e posteriori 2600 (ceppi 102.00.22.201.00 - 102.00.22.201.003)

OUTIL pour rectification des garnitures de freins AV et AR « 2000 » et AR « 2600 » (segments n. 102.00.22.201.00 - 102.00.22.201.003)

TOOL for grinding the linings of 2000 front and rear shoes and 2600 rear shoes (Shoe n. 102.00.22.201.00 - 102.00.22.201.003)

WERKZEUG zum Abdrehen der vorderen und hinteren Bremsbacken des 2000 und der hinteren Bremsbacken des 2600 (Normaler Bremsbelag Nr. 102.00.22.201.00 - 102.00.22.201.003)

A.4.0104

GIULIETTA
GIULIA

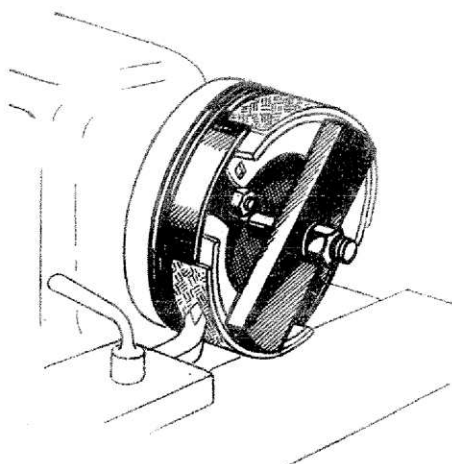

B

ATTREZZO per rettificare suole ceppi post. (Giulietta Berlina - T.I. - Sprint - Spider - Sprint Vel. - Spider Vel. - Giulia TI e Sprint); ceppi 1365.53415 - 1365.53426 in lamiera

OUTIL pour rectification des garnitures de freins AR (Giulietta Berlina - T.I. - Sprint - Spider - Sprint Vel. - Spider Vel. - Giulia TI et Sprint); segments n. 1365.53415/1365.53426 en tôle

TOOL for grinding the linings of rear shoes (Giulietta Berlina - T.I. - Sprint - Spider - Sprint Vel. - Spider Vel. - Giulia TI - Sprint); shoe P.N. 1365.53415/1365.53426 sheet steel

WERKZEUG zum Abdrehen der hinteren Bremsbeläge (Giulietta Berlina - T.I. - Sprint - Spider - Sprint Vel. - Spider Vel. - Giulia TI - Sprint) Bremsbacke Nr. 1365.53415/1365.53426 aus Stahblech

ATTREZZO per rettificare soles ceppi anteriori (Giulietta Berlina - T.I. - Sprint - Spider); ceppi 1365.53043

OUTIL pour rectification des garnitures de freins AV (Giulietta Berlina - T.I. - Sprint - Spider) (segments n. 1365.53043)

TOOL for grinding the linings of front shoes (Giulietta Berlina - T.I. - Sprint - Spider) (shoe P.N. 1365.53043)

WERKZEUG zum Abdrehen der vorderen Bremsbeläge (Giulietta Berlina - T.I. - Sprint - Spider) (Bremsbacke Nr. 1365.53043)

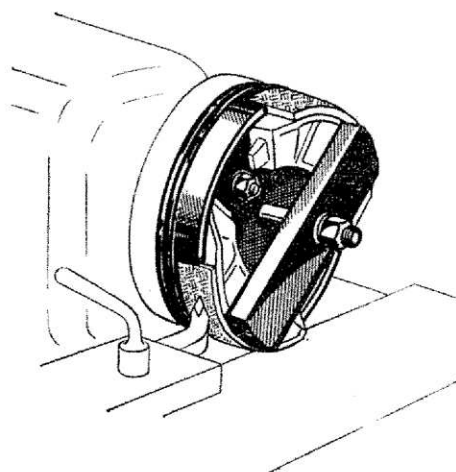

A.4.0105

GIULIETTA

B

ATTREZZO per rettificare soles ant. tre ceppi e post. due ceppi, S.S./S.Z. e per soles due ceppi Sprint Vel. - Spider Vel. (tre ceppi 101.20.22.201.00 - due ceppi 1365.53026 - 101.20.26.201.00)

OUTIL pour rectification des garnitures de freins AV à trois segments et AR à deux segments, S.S./S.Z. et pour garnitures de freins à deux segments Sprint Vel. - Spider Vel. (segments n. 101.20.22.201.00 trois segments - 1365.53026 et 101.20.26.201.00 deux segments)

TOOL for grinding the linings of three-shoe front brakes and two-shoe rear brakes, S.S./S.Z., and linings of two-shoe brakes, Sprint Vel. - Spider Vel. (Shoe P.N. 101.20.22.201.00 three-shoe - 1365.53026 & 101.20.26.201.00 two-shoe)

WERKZEUG zum Abdrehen für vordere Beläge der Dreibackebremse und hintere Beläge der Zweibackebremse, S.S./S.Z., und für Zweibackebremsen Sprint Vel. - Spider Vel. (Bremsbacke N. 101.20.22.201.00 Dreibackebremse - Bremsbacke 1365.53026 und 101.20.26.201.00 Zweibackebremse)

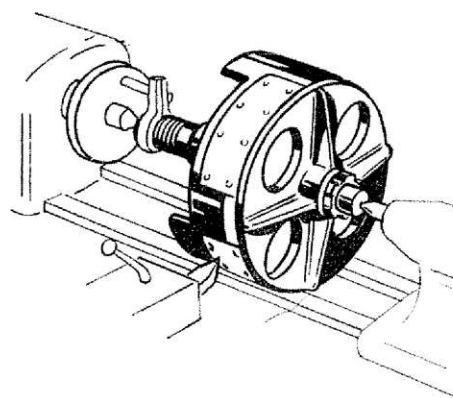

A.4.0109

GIULIETTA
GIULIA

C

DISPOSITIVO per centrare i ceppi sugli attrezzi per la rettifica delle soles

DISPOSITIF de centrage des segments sur les outils de rectification des garnitures

DEVICE for centering shoes on grinding tool

ZENTRIERVORRICHTUNG für Bremsbacken auf Schleifgerät

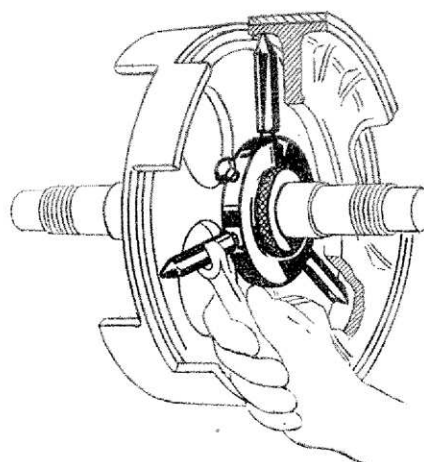

A.4.0117

GIULIETTA
GIULIA
2000
2600

B

C.5.0110

2000
2600

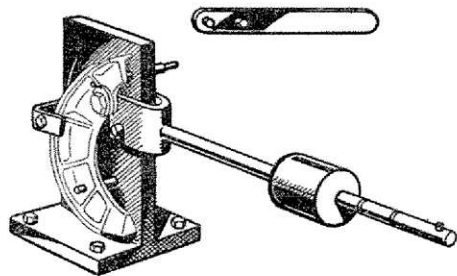

D

ATTREZZO per tarare il dispositivo ripresa del gioco dei ceppi anteriori 2000 e posteriori 2600

OUTIL d'étalonnage du dispositif de rattrapage du jeu des segments de freins AV 2000 et AR 2600

TOOL for checking the friction load of running clearance adjusting device on front brakes for 2000 and rear brakes for 2600

EINSTELLGERÄT der Spielvorrichtung für vordere Bremsen des 2000 und hintere Bremsen des 2600

C.6.0106

GIULIETTA
GIULIA
2000
2600

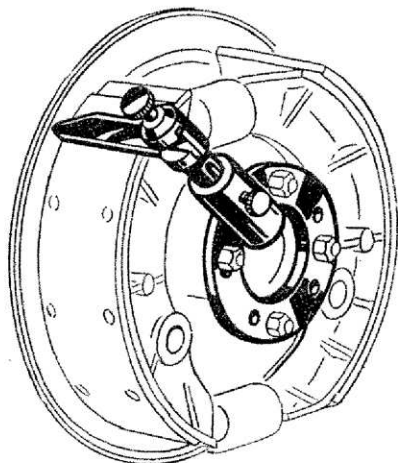

A

SQUADRA per controllo ortogonalità dei ceppi

EQUERRE de contrôle de l'orthogonalité des segments

TOOL for checking squareness of brake shoes

LEHRE für Winkelkontrolle der Bremsbacken

GUIDA E STERZO

DIRECTION - STEERING SYSTEM

LENKUNG

- GIULIETTA
- GIULIA
- 2000 • 2600

A.3.0104

GIULIETTA
2000
2600

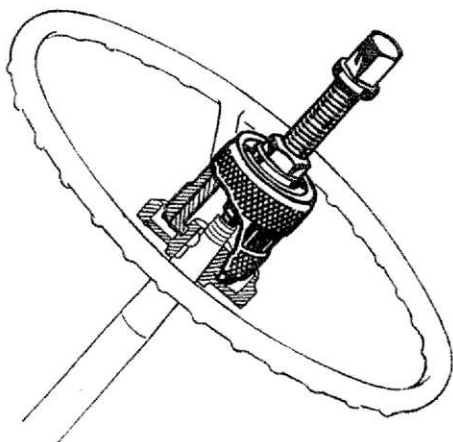

ESTRATTORE del volante guida

ARRACHE-VOLANT de direction

PULLER of steering wheel

ABZIEHER für Lenkrad

A

A.3.0119

GIULIETTA

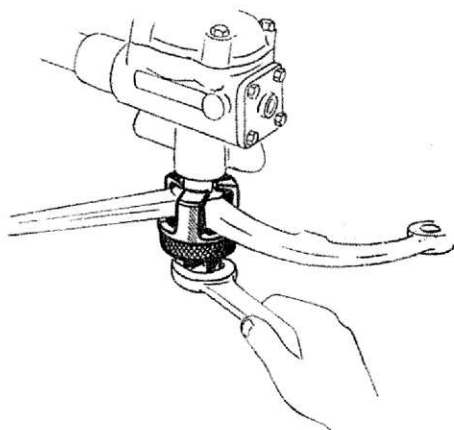

GIULIA

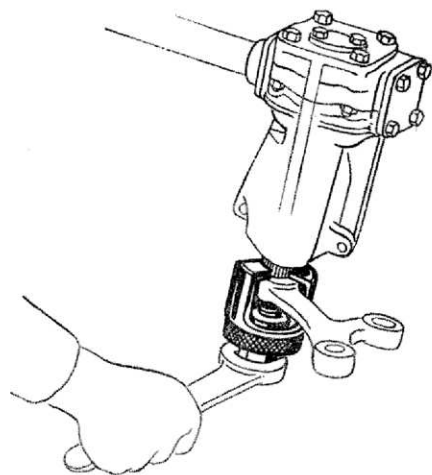

2000
2600

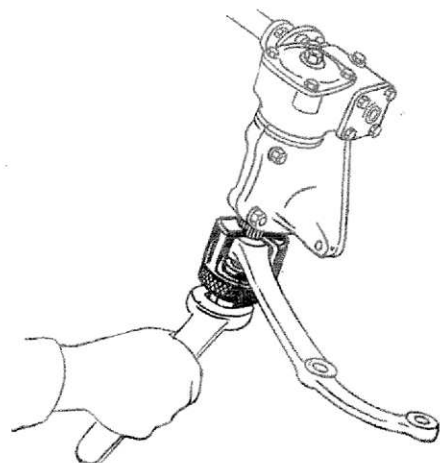

ESTRATTORE della leva comando sterzo

EXTRACTEUR du levier de direction

PULLER of steering arm

ABZIEHER für Lenkhebel

A

ESTRATTORE dei perni sferici

EXTRACTEUR d'axes de rotules

PULLER of steering linkage ball joints

ABZIEHR für Kugelbolzen der Lenkung

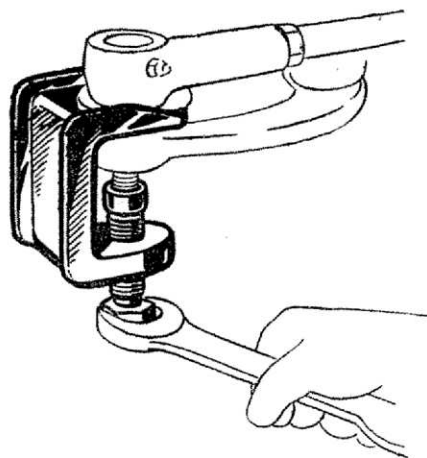

A.3.0157

GIULIETTA
GIULIA
2000
2600

A

**ESTRATTORE del volante guida
(1300 - TI - GT)**

ARRACHE-VOLANT de direction
(1300 - TI - GT)

PULLER of steering wheel
(1300 - TI - GT)

ABZIEHER für Lenkrad
(1300 - TI - GT)

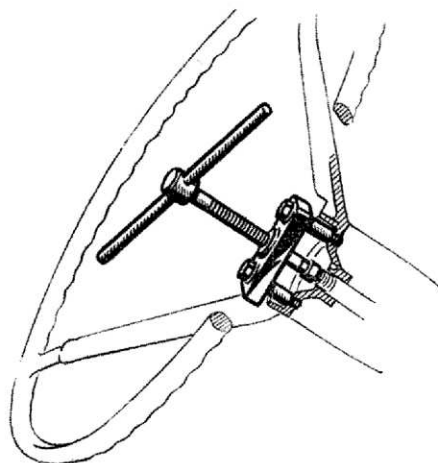

A.3.0158/1

GIULIA

A

**CHIAVE per viti delle semiscatole piantone guida
(esagono mm 3)**

CLÉ pour vis d'union des demi-carters de colonne de direction (6 pans de 3 mm)

WRENCH for steering column jacket screws
(1/8" hex. socket)

SCHRAUBENSCHLÜSSEL (3 mm Sechskant)
für Einbau der Lenksäulengehäuseschalen

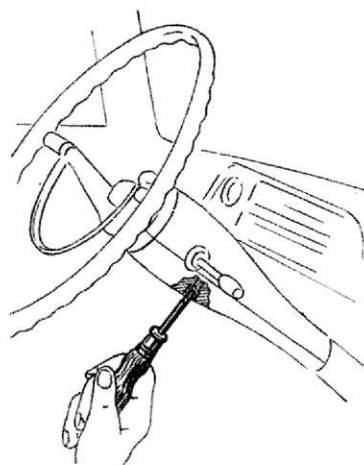

A.5.0122

GIULIA

A

**CHIAVE per viti delle semiscatole piantone guida
(esagono mm 4)**

CLÉ pour vis d'union des demi-carters de colonne de direction (6 pans de 4 mm)

WRENCH for steering column jacket screws
(5/32" hex. socket)

SCHRAUBENSCHLÜSSEL (4 mm Sechskant)
für Einbau der Lenksäulengehäuseschalen

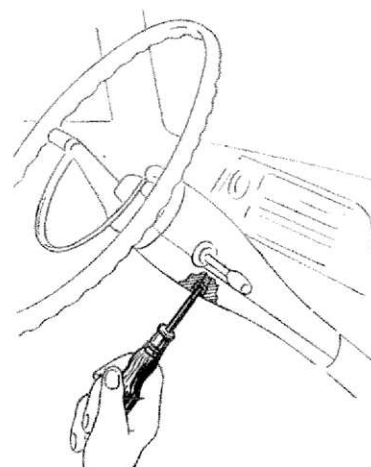

A.5.0123

GIULIA

A

A.5.0125

GIULIA

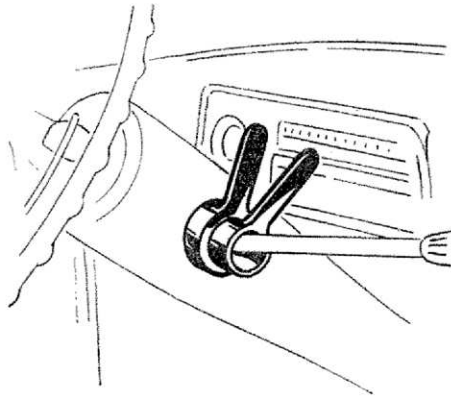

A

CHIAVE per bloccaggio ghiera della leva comando marce

CLÉ de blocage des écrous à encoches du levier de vitesses

WRENCH for ring nuts of gearshift lever

SCHLÜSSEL für Ringmutter des Getriebeschalthebels

C.5.0112

GIULIETTA
2000
2600

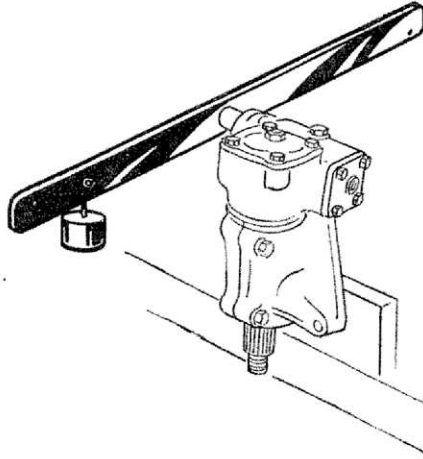

C

LEVA per controllo precarico dei cuscinetti della scatola guida

LEVIER de contrôle du préserrage des roulements du boîtier de direction

LEVER for checking preload of steering box bearings

KONTROLLHEBEL für die Vorspannung der Lenkgehäuselager

C.6.0121

GIULIA

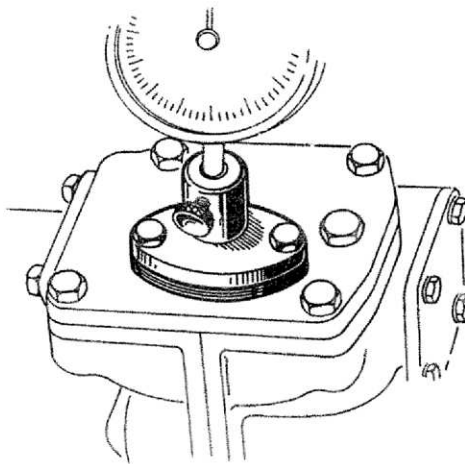

C

ATTREZZO portacomparatore per la registrazione della guida « Burman »

OUTIL porte-comparateur pour le réglage de la direction « Burman »

SUPPORT for dial gauge to check « Burman » steering box adjustment

HALTERUNG für Messgerät zur Einstellung der « Burman » Lenkung

SCOCCA

COQUE - BODY - AUFBAU

- GIULIETTA
- GIULIA

TELAJ GIULIA - Châssis Giulia - Giulia Chassis - Giulia Rahmen

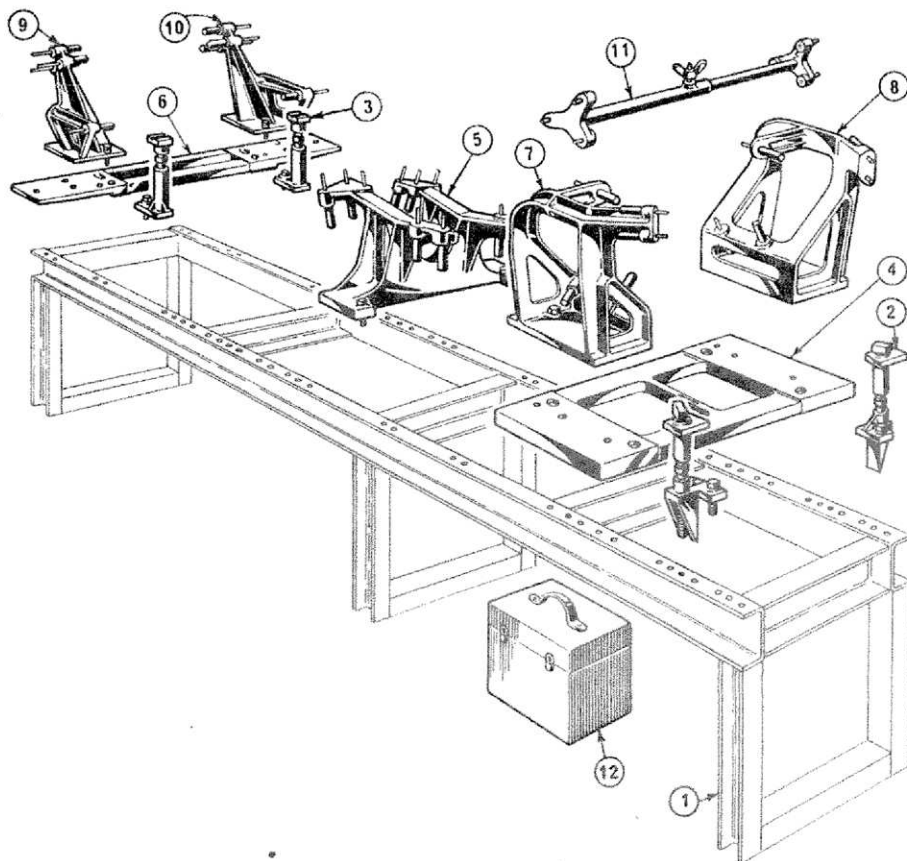
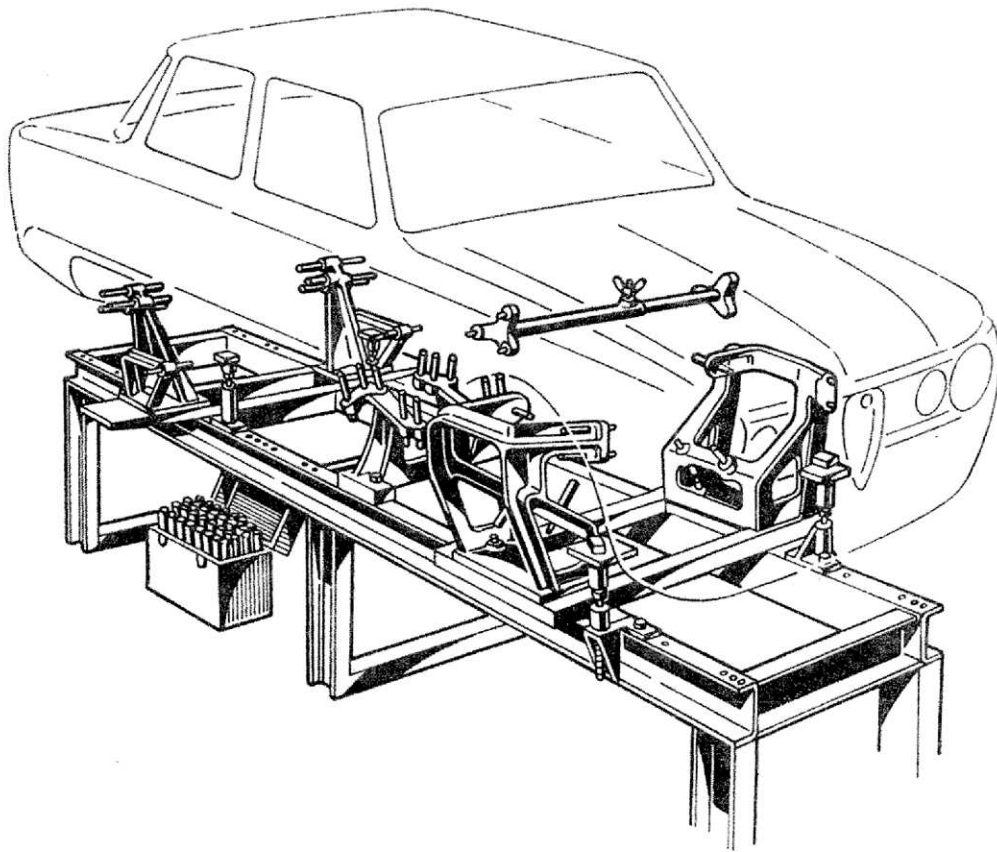

Rif. N. repère Fig. No. Pos.	N. ordinazione N. de commande P. N. Bestellnummer	Denominazione - Désignation - Description - Bezeichnung
1	A.8.0007	<p>BANCATA (corrispondente alla bancata Renault CAR 08-A) BÂTI (correspondant au bâti Renault CAR 08-A) BENCH (corresponding to the Renault CAR 08-A) UNTERBAU (gleich dem Typ Renault CAR 08-A)</p>
2	A.8.0016	<p>MARTINETTI anteriori per sostegno telaio (n. 2 pezzi) CRIC avant, de soutien du châssis (2 pièces) SCREW JACK for front support of chassis (2 off) VORDERE HEBER für Rahmenhalterung (2 Stück)</p>
3	A.8.0017	<p>MARTINETTI posteriori per sostegno telaio (n. 2 pezzi) CRIC arrière, de soutien du châssis (2 pièces) SCREW JACK for rear support of chassis (2 off) HINTERE HEBER für Rahmenhalterung (2 Stück)</p>
4	A.8.0008	<p>TRAVERSA per appoggio maschere controllo sospensione anteriore TRAVERSE d'appui des gabarits de contrôle de la suspension AV FRONT PLATE for resting of front suspension jigs QUERSTÜCK für Auflage der Kontrollschablone der Vorderradaufhängung</p>
5	A.8.0053	<p>MASCHERA per controllo attacchi traversa cambio e collegamento traversa centrale GABARIT de contrôle des attaches de la traverse-support de boite de vitesses et barrette de liaison traverse centrale JIG for checking gearbox support cross-member and center cross-member attachment KONTROLLSCHABLONE für Befestigungspunkte des Getriebehalterungsquerträgers und Verbindung des mittleren Querträgers</p>
6	A.8.0013	<p>TRAVERSA per appoggio maschere controllo attacchi sospensione posteriore TRAVERSE d'appui des gabarits de contrôle des attaches de suspension AR CROSS MEMBER for resting of rear suspension jigs QUERSTÜCK für Auflage der Kontrollschablone der Hinterradaufhängung</p>
7	A.8.0052	<p>MASCHERA per controllo attacchi sospensione anteriore lato destro GABARIT de contrôle des attaches de suspension AV côté droit JIG for checking front suspension attachments, right side KONTROLLSCHABLONE für Befestigungspunkte der rechtsseitigen Vorderradaufhängung</p>

Rif. N. repère Fig. No Pos.	N. ordinazione N. de commande P. N. Bestellnummer	Denominazione - Désignation - Description - Bezeichnung
8	A.8.0051	<p>MASCHERA per controllo attacchi sospensione anteriore lato sinistro GABARIT de contrôle des attaches de suspension AV côté gauche JIG for checking front suspension attachment, left side KONTROLLSCHABLONE für Befestigungspunkte der linksseitigen Vorderradaufhängung</p>
9	A.8.0054	<p>MASCHERA per controllo attacchi sospensione posteriore lato destro GABARIT de contrôle des attaches de suspension AR côté droit JIG for checking rear suspension attachments, right side KONTROLLSCHABLONE für Befestigungspunkte der rechtsseitigen Hinterachsaufhängung</p>
10	A.8.0055	<p>MASCHERA per controllo attacchi sospensione posteriore lato sinistro GABARIT de contrôle des attaches de suspension AR côté gauche JIG for checking rear suspension attachment, left side KONTROLLSCHABLONE für Befestigungspunkte der linksseitigen Hinterachsaufhängung</p>
11	A.8.0056	<p>ATTREZZO a telescopio per controllo attacchi scatola guida e rinvio sterzo OUTIL à telescope pour le contrôle des attaches du boîtier de direction et du renvoi TELESCOPIC STRUT for checking steering box & bellcrank attachments TELESKOPVORRICHTUNG zur Überprüfung der Befestigungspunkte des Lenkungsgehäuses und des Lenkungsübertragungshebels</p>
12	A.8.0801	<p>CASSETTA contenente n° 28 spine d'acciaio come sottospecificato (le spine non vengono fornite separatamente, bensì nella serie completa): A.8.0057 Spina cilindrica per foro anteriore attacco leva inferiore sospensione anteriore (n° 2 pezzi) A.8.0058 Spina cilindrica per foro posteriore attacco leva inferiore sospensione anteriore (n° 2 pezzi) A.8.0059 Spina cilindrica per foro attacco braccio trasversale leva superiore sospensione anteriore (n° 2 pezzi) A.8.0060 Spina filettata 8 MA, n° 8 pezzi di cui: — n° 4 per fori attacco braccio obliquo leva superiore sospensione anteriore — n° 4 per fori attacchi traversa cambio A.8.0061 Spina filettata 6 MA per fori attacchi collegamento traversa centrale (n° 6 pezzi) A.8.0062 Spina cilindrica per fori attacchi puntoni (n° 2 pezzi) A.8.0063 Spina cilindrica per fori attacchi triangolo di reazione sospensione posteriore (n° 6 pezzi)</p> <p>COFFRET contenant n° 28 broches d'acier, suivant la désignation ci-après (les broches ne sont pas fournies séparément mais par jeu complet): A.8.0057 Broche cylindrique pour trou avant d'attache du levier inférieur de suspension AV (2 pièces)</p>

Rif. N. repère Fig. No Pos.	N. ordinazione N. de commande P. N. Bestellnummer	Denominazione - Désignation - Description - Bezeichnung
		<p>A.8.0058 Broche cylindrique pour trou arrière d'attache du levier inférieur de suspension AV (2 pièces)</p> <p>A.8.0059 Broche cylindrique pour trou d'attache du bras transversal de levier supérieur de suspension AV (2 pièces)</p> <p>A.8.0060 Broche filetée 8 Ma, 8 pièces dont: — n° 4 pour trous d'attache du bras oblique de levier supérieur de suspension AV — n° 4 pour trous d'attache de la traverse-support de boîte de vitesses</p> <p>A.8.0061 Broche filetée 6 MA pour trous d'attache de la barrette de liaison de la traverse centrale (6 pièces)</p> <p>A.8.0062 Broche cylindrique pour trous d'attache des barres de poussée (2 pièces)</p> <p>A.8.0063 Broche cylindrique pour trous d'attache du triangle de réaction de suspension AR (6 pièces)</p> <p>BOX containing 28 steel dowels as listed below (dowels are not supplied separately, but as a kit):</p> <p>A.8.0057 Parallel dowel for front hole of lower arm of front suspension (2 off)</p> <p>A.8.0058 Parallel dowel for rear hole of lower arm of front suspension (2 off)</p> <p>A.8.0059 Parallel dowel for hole of transverse rod of front suspension upper arm (2 off)</p> <p>A.8.0060 Threaded dowel, 8 off: — 4 of which for the hole in slanting rod of front suspension upper arm — 4 of which for gearbox attachment holes</p> <p>A.8.0061 Threaded dowel for center cross-member attachment holes (6 off)</p> <p>A.8.0062 Parallel dowel for radius rod attachment holes (2 off)</p> <p>A.8.0063 Parallel dowel for reaction triangle attachment holes (6 off)</p> <p>KASTEN, Inhalt 28 Stück Stahlbolzen, wie unten aufgeführt: (die Bolzen werden nicht einzeln sondern als Serie geliefert):</p> <p>A.8.0057 Zylindrischer Bolzen für vordere Befestigungsbohrung des unteren Querlenkers der Vorderradaufhängung (2 Stück)</p> <p>A.8.0058 Zylindrischer Bolzen für hintere Befestigungsbohrung des unteren Querlenkers der Vorderradaufhängung (2 Stück)</p> <p>A.8.0059 Zylindrischer Bolzen für Befestigungsbohrung des oberen Querlenkerarmes der Vorderradaufhängung (2 Stück)</p> <p>A.8.0060 Gewindebolzen 8 MA, Stück davon: — 4 Stück für Befestigungsbohrungen des oberen Querlenkerarmes der Vorderradaufhängung — 4 Stück für Befestigungsbohrungen des Getriebequerträgers</p> <p>A.8.0061 Gewindebolzen 6 MA für Befestigungsbohrungen der Verbindung des mittleren Querträgers (6 Stück)</p> <p>A.8.0062 Zylindrischer Bolzen für Befestigungsbohrungen der Längsschubstreben (2 Stück)</p> <p>A.8.0063 Zylindrischer Bolzen für Befestigungsbohrungen des Reaktionsdreiecks an der Hinterradaufhängung (6 Stück)</p>

TELAJ GIULIETTA

Châssis Giulietta - Giulietta Chassis - Giulietta Rahmen

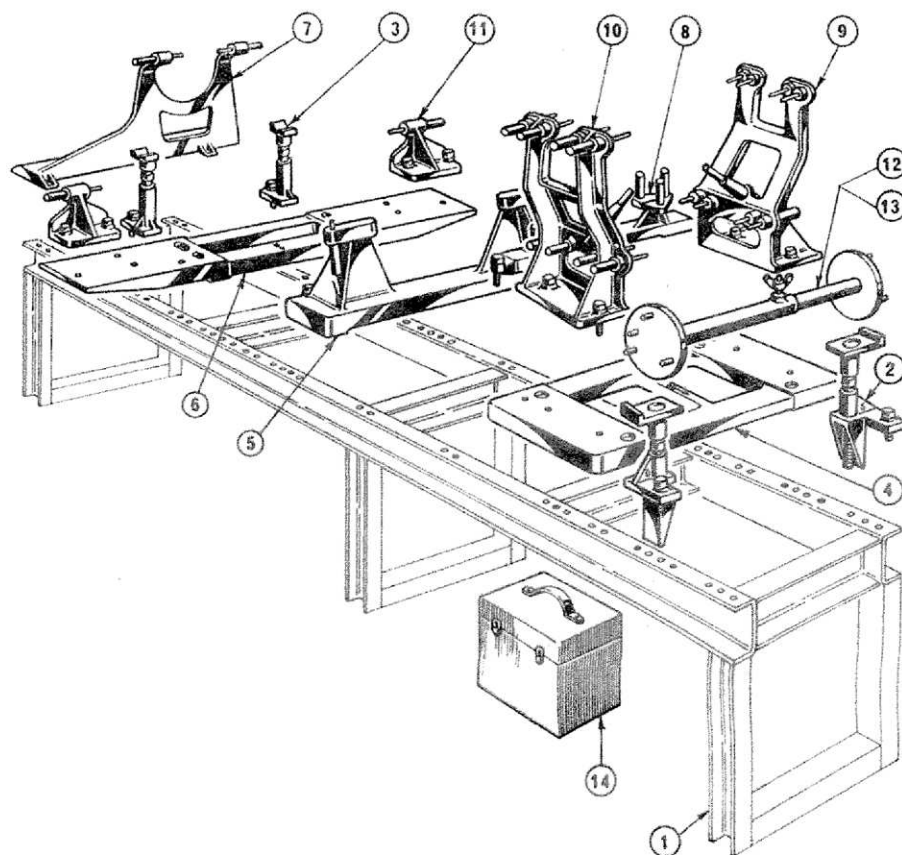
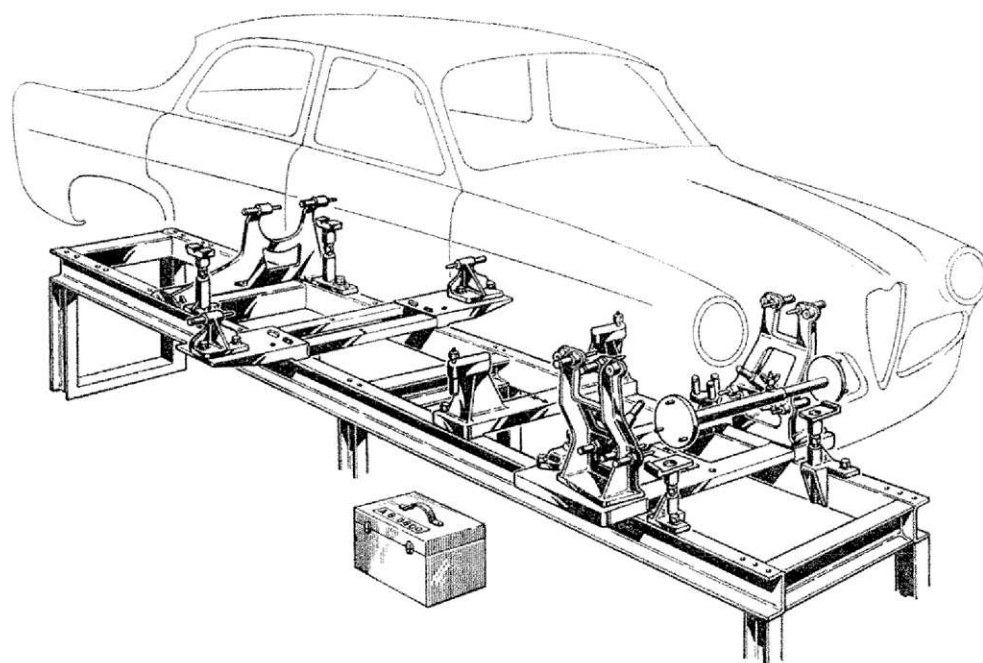

Rif. N. repère Fig. No Pos.	N. ordinazione N. de commande P. N. Bestellnummer	Denominazione - Désignation - Description - Bezeichnung
1	A.8.0007	<p>BANCATA (corrispondente a quella Renault CAR 08-A) BÂTI (correspondant au bâti Renault CAR 08-A) BENCH (corresponding to the Renault CAR 08-A) UNTERBAU (gleich dem Typ Renault CAR 08-A)</p>
2	A.8.0016	<p>MARTINETTI anteriori per sostegno telaio (2 pezzi) CRIC avant, de soutien du châssis (2 pièces) SCREW JACK for front support of chassis (2 off) VORDERE HEBER für Rahmenhalterung (2 Stück)</p>
3	A.8.0017	<p>MARTINETTI posteriori per sostegno telaio (2 pezzi) CRIC arrière, de soutien du châssis (2 pièces) SCREW JACK for rear support of chassis (2 off) HINTERE HEBER für Rahmenhalterung (2 Stück)</p>
4	A.8.0008	<p>TRAVERSA per appoggio maschere controllo sospensione anteriore TRAVERSE d'appui des gabarits de contrôle de la suspension AV FRONT PLATE for resting of front suspension jigs QUERSTÜCK für Auflage der Kontrollschablone der Vorderradaufhängung</p>
5	A.8.0012	<p>MASCHERA per controllo attacchi traversa sostegno cambio GABARIT de contrôle des attaches de la traverse-support de boîte de vitesses JIG for checking the gearbox support cross-member attachment KONTROLLSCHABLONE für Befestigungspunkte des Getriebehalterungsquerträgers</p>
6	A.8.0013	<p>TRAVERSA per appoggio maschere controllo attacchi sospensione posteriore TRAVERSE d'appui des gabarits de contrôle des attaches de suspension AR CROSS-MEMBER for resting of rear suspension jigs QUERSTÜCK für Auflage der Kontrollschablone der Hinterradaufhängung</p>
7	A.8.0015	<p>MASCHERA per controllo attacchi triangolo di reazione GABARIT de contrôle des attaches du triangle de réaction JIG for checking reaction triangle attachments KONTROLLSCHABLONE für Befestigungspunkte des Reaktionsdreiecks</p>

Rif. N. repère Fig. No Pos.	N. ordinazione N. de commande P. N. Bestellnummer	Denominazione - Désignation - Description - Bezeichnung
8	A.8.0011	<p>MASCHERA per controllo attacchi traversina di collegamento lungherine inferiori anteriori</p> <p>GABARIT de contrôle des attaches de la barrette de liaison des longerons inférieurs AV</p> <p>JIG for checking attachments of cross-member connecting the front side rails</p> <p>KONTROLLSCHABLONE für Befestigungspunkte des Verbindungsquerstückes der vorderen unteren Holme</p>
9	A.8.0009	<p>MASCHERA per controllo attacchi sospensione anteriore e motore lato sinistro</p> <p>GABARIT de contrôle des attaches de suspension AV et moteur côté gauche</p> <p>JIG for checking front suspension attachment and engine mounts, left side</p> <p>KONTROLLSCHABLONE für Befestigungspunkte der Vorderradaufhängung und der linksseitigen Motoraufhängung</p>
10	A.8.0010	<p>MASCHERA per controllo attacchi sospensione anteriore e motore lato destro</p> <p>GABARIT de contrôle des attaches de suspension AV et moteur côté droit</p> <p>JIG for checking front suspension attachment and engine mounts, right side</p> <p>KONTROLLSCHABLONE für Befestigungspunkte der Vorderradaufhängung und der rechtsseitigen Motoraufhängung</p>
11	A.8.0014	<p>MASCHERA per controllo attacco puntoni (2 pezzi)</p> <p>GABARIT de contrôle de l'attache des barres de poussée (2 pièces)</p> <p>JIG for checking the radius rod attachments (2 off)</p> <p>KONTROLLSCHABLONE für Befestigungspunkte der Längsschubstreben (2 Stück)</p>
12	A.8.0025	<p>ATTREZZO A TELESCOPIO per controllo attacchi scatola guida e rinvio sterzo (per Berlina e t.i.)</p> <p>OUTIL A' TELESCOPE pour le contrôle des attaches du boîtier de direction et du renvoi (pour Berlina et t.i.)</p> <p>TELESCOPIC STRUT for checking steering box & bellcrank attachments (for Berlina and t.i.)</p> <p>TELESKOPVORRICHTUNG zur Überprüfung der Befestigungspunkte des Lenkungsgehäuses und des Lenkungsübertragungshebels (für Berlina und t.i.)</p>
13	A.8.0026	<p>ATTREZZO A TELESCOPIO per controllo attacchi scatola guida e rinvio sterzo (per Spider, Sprint, SS, SZ)</p> <p>OUTIL A' TELESCOPE pour le contrôle des attaches du boîtier de direction et du renvoi (pour Spider, Sprint, SS et SZ)</p> <p>TELESCOPIC STRUT for checking steering box & bellcrank attachments (for Spider, Sprint, SS, SZ)</p> <p>TELESKOPVORRICHTUNG zur Überprüfung der Befestigungspunkte des Lenkungsgehäuses und des Lenkungsübertragungshebels (für Spider, Sprint, SS, SZ)</p>

Rif. N. repère Fig. No Pos.	N. ordinazione N. de commande P. N. Bestellnummer	Denominazione - Désignation - Description - Bezeichnung
14	A.8.0800	<p>CASSETTA contenente n° 30 spine d'acciaio come sottospecificato (le spine non vengono fornite separatamente, bensì nella serie completa):</p> <p>A.8.0019 Spina cilindrica per fori leva superiore sospensione anteriore (8 pezzi) A.8.0020 Spina cilindrica per fori leva inferiore sospensione anteriore (8 pezzi) A.8.0021 Spina cilindrica per fori attacchi motore (2 pezzi) A.8.0022 Spina cilindrica per fori attacchi traversina di collegamento (6 pezzi) A.8.0023 Spina filettata con dado, per fori attacchi traversa cambio (2 pezzi) A.8.0024 Spina cilindrica per fori attacchi puntone e triangolo di reazione (4 pezzi)</p> <p>COFFRET contenant n° 30 broches d'acier, suivant la désignation ci-après (les broches ne sont pas fournies séparément mais par jeu complet):</p> <p>A.8.0019 Broche cylindrique pour trous du levier supérieur de suspension AV (8 pièces) A.8.0020 Broche cylindrique pour trous du levier inférieur de suspension AV (8 pièces) A.8.0021 Broche cylindrique pour trous d'attaches moteur (2 pièces) A.8.0022 Broche cylindrique pour trous d'attaches de la barrette de liaison (6 pièces) A.8.0023 Broche fileté avec écrou, pour trous d'attaches de la traverse-support de boîte de vitesses (2 pièces) A.8.0024 Broche cylindrique pour trous d'attaches des barres de poussée et du triangle de réaction (4 pièces)</p> <p>BOX containing 30 steel dowels as listed below (dowels are not supplied separately, but as a kit):</p> <p>A.8.0019 Parallel dowel for front suspension upper arm holes (8 off) A.8.0020 Parallel dowel for front suspension lower arm holes (8 off) A.8.0021 Parallel dowel for engine mount holes (2 off) A.8.0022 Parallel dowel for chassis cross member holes (6 off) A.8.0023 Threaded dowel with nut for gearbox support attachment holes (2 off) A.8.0024 Parallel dowel for reaction triangle and radius rod attachment holes (4 off)</p> <p>KASTEN, Inhalt 30 Stück Stahlbolzen wie unten aufgeführt (die Bolzen werden nicht einzeln sondern als Serie geliefert):</p> <p>A.8.0019 Zylindrischer Bolzen für Bohrungen der oberen Querlenker der Vorderradaufhängung (8 Stück) A.8.0020 Zylindrischer Bolzen für Bohrungen der unteren Querlenker der Vorderradaufhängung (8 Stück) A.8.0021 Zylindrischer Bolzen für Befestigungsbohrungen der Motoraufhängung (2 Stück) A.8.0022 Zylindrischer Bolzen für Befestigungsbohrungen des Verbindungsquerstückes (6 Stück) A.8.0023 Gewindebolzen mit Mutter für Befestigungsbohrungen des Getriebequerträgers (2 Stück) A.8.0024 Zylindrischer Bolzen für Befestigungsbohrungen der Längsschubstreben und des Reaktionsdreiecks (4 Stück)</p>

ALFA ROMEO
Via Gattamelata, 45 - Milano

DIASS - Pubblic. N. 1144

2 - 1966 (4000)

Printed in Italy

Arti Grafiche Brugora

LOTTO "A" - LOT "A" - SATZ "A"

N. d'Ordinazione No. de commande Part Nr. Bestellnummer	Comune a Utilisable pour Applicability Einheitlich für				Denominazione - Désignation - Description - Bezeichnung
	Giulietta	Giulia	2000	2600	
					<hr/> MOTORE - MOTEUR - ENGINE - MOTOR <hr/>
A2.0097				○	Attrezzo per bloccaggio e sbloccaggio filtro olio
A2.0108	○	○	○	○	Attrezzo per sostegno della testa motore
A2.0121	○	○	○	○	Attrezzo per sostegno valvole nella testa motore
A3.0103/1	○	○	○	○	Leva
A3.0103/2	○	○	○	○	Supporto
A3.0103/3			○		Supporto
A3.0103/6	○	○			Gabbietta
A3.0103/7			○		Gabbietta
A3.0103/8			○		Gabbietta
A3.0132			○	○	Introduttore guide valvole nella testa motore
A3.0133	○	○			Introduttore guide valvole nella testa motore
A3.0134	○	○			Estrattore guide valvole dalla testa motore
A3.0138			○		Introduttore anello paraolio nel coperchio anteriore
A3.0144			○	○	Estrattore guide valvole dalla testa motore
A3.0146	○	○			Introduttore anello paraolio nel coperchio anteriore
A5.0103	○	○	○	○	Attrezzo per ruotare gli alberi della distribuzione
A5.0106	○	○	○	○	Chiave con esagono mm. 22 per tappi scarico olio (motore - cambio - differenziale)
A5.0108	○	○		○	Chiave per dadi posteriori attacco carburatore al collettore
A5.0114			○	○	Chiave per bloccaggio ghiera della puleggia sull'albero motore
A5.0115	○	○	○	○	Chiave per candele
A5.0116			○		Chiave per bloccaggio dadi della testa motore
A5.0126	○	○			Chiave per bloccaggio dado della puleggia sull'albero motore
A5.0133	○	○			Chiave per bloccaggio dadi collettore aspirazione
C5.0111/1	○	○	○	○	Supportino per controllo cappelletti valvole
C6.0122	○	○	○	○	Attrezzo per il controllo del punto morto superiore
					<hr/> FRIZIONE - EMBRAYAGE - CLUTCH - KUPPLUNG <hr/>
A5.0113			○		Chiave per dado di regolazione del tirante frizione

N. d'Ordinazione No. de commande Part Nr. Bestellnummer	Comune a Utilisable pour Applicability Einheitlich für				Denominazione - Désignation - Description - Bezeichnung
	Giulietta	Giulia	2000	2600	
					ALBERO TRASMISSIONE - ARBRE DE TRANSMISSION - PROPELLER SHAFT - KARDANWELLE
A2.0124		○	○		Attrezzo per smontaggio e rimontaggio giunto elastico
					SOSPENSIONI ANTERIORE E POSTERIORE - SUSPENSIONS AV ET AR - FRONT & REAR SUSPENSIONS - VORDER-UND HINTERRADAUFHÄNGUNG
A2.0123		○	○	○	Attrezzo per smontare le molle della sospensione anteriore
A2.0140	○				Attrezzo per smontare le molle della sospensione anteriore
A2.0143		○			Attrezzo per smontare le molle della sospensione posteriore
A3.0156		○			Estrattore dei perni superiori dei fusi a snodo
A3.0157		○			Estrattore dei perni inferiori dei fusi a snodo (vedi guida e sterzo)
A5.0121		○			Chiave per bloccaggio dadi inferiori della sospensione anteriore
					MOZZI, RUOTE E FRENI - MOYEUX ET ROUES ET FREINS - HUBS, WHEELS & BRAKES - RADNABEN, RÄDER UND BREMSEN
A3.0116	○	○			Introduttore mozzi sui fusi a snodo
A3.0117			○	○	Introduttore mozzi sui fusi a snodo
A3.0120	○	○			Estrattore-Introduttore anelli esterni dei cuscinetti mozzi ruote
A3.0121			○	○	Estrattore-Introduttore anelli esterni dei cuscinetti mozzi ruote
A3.0124	○	○	○	○	Estrattore-Introduttore dei tappi mozzi ruote
A3.0129	○	○			Estrattore molle dei freni a 3 ceppi
A3.0192	○	○			Introduttore anello paraolio sui mozzi ruote anteriori
C6.0106	○	○	○	○	Squadra per controllo ortogonalità dei ceppi
					GUIDA E STERZO - DIRECTION - STEERING SYSTEM - LENKUNG
A3.0104	○	○	○		Estrattore del volante guida
A3.0119	○	○	○	○	Estrattore della leva comando sterzo
A3.0157	○	○	○	○	Estrattore dei perni sferici
A3.0158/1	○				Estrattore del volante guida (1300 - T.I. - G.T.)
A5.0122		○			Chiave per viti delle semiscatole piantone guida (esagono mm. 3)
A5.0123		○			Chiave per viti delle semiscatole piantone guida (esagono mm. 4)
A5.0125		○			Chiave per bloccaggio ghiere della leva comando marce

LOTTO "B" - LOT "B" - SATZ "B"

N. d'Ordinazione No. de commande Part Nr. Bestellnummer	Comune a Utilisable pour Applicability Einheitlich für				Denominazione - Désignation - Description - Bezeichnung
	Giulietta	Giulia	2000	2600	
					MOTORE - MOTEUR - ENGINE - MOTOR
A2.0097			○		Attrezzo per bloccaggio e sbloccaggio filtro olio
A2.0108	○	○	○	○	Attrezzo per sostegno della testa motore
A2.0117	○	○			Attrezzo per fermare le canne cilindri nel basamento
A2.0118			○		Attrezzo per fermare le canne cilindri nel basamento
A2.0120	○	○	○	○	Supporto per comparatore per il controllo della fase motore
A2.0121	○	○		○	Attrezzo per sostegno valvole nella testa motore
A2.0122	○	○	○	○	Attrezzo per ruotare l'albero motore
A2.0125			○	○	Indicatore da fissare sul volano
A2.0126			○		Distanziale
A2.0127	○	○			Indice da fissare sul volano
A2.0128	○	○			Distanziale
A3.0103/1	○	○	○	○	Leva
A3.0103/2	○	○		○	Supporto
A3.0103/3			○		Supporto
A3.0103/6	○	○			Gabbietta
A3.0103/7			○		Gabbietta
A3.0103/8			○		Gabbietta
A3.0113	○	○			Introduttore cannotti di gomma nel basamento
A3.0132			○	○	Introduttore guide valvole nella testa motore
A3.0133	○	○			Introduttore guide valvole nella testa motore
A3.0134	○	○			Estrattore guide valvole dalla testa motore
A3.0138			○		Introduttore anello paraolio nel coperchio anteriore
A3.0139/1	○	○		○	Leva
A3.0139/2	○	○			Estrattore
A3.0139/3			○		Estrattore
A3.0142	○	○			Estrattore valvolina pressione olio
A3.0144			○	○	Estrattore guide valvole dalla testa motore
A3.0145			○		Introduttore cannotti di gomma nel basamento
A3.0146	○	○			Introduttore anello paraolio nel coperchio anteriore
A3.0178	○	○			Introduttore anello paraolio posteriore dell'albero motore
A3.0182	○	○	○	○	Attrezzo per estrarre i cappelli di banco
A5.0103	○	○	○	○	Attrezzo per ruotare gli alberi della distribuzione

Da impiegarsi col goniometro C6.0111

Attrezzi per smontare semiconi valvole

N. d'Ordinazione No. de commande Part Nr. Bestellnummer	Comune a Utilisable pour Applicability Einheitlich für				Denominazione - Désignation - Description - Bezeichnung
	Giulietta	Giulia	2000	2600	
A5.0106	<input type="radio"/>	<input type="radio"/>	<input type="radio"/>	<input type="radio"/>	Chiave con esagono mm. 22 per tappi scarico olio (motore - cambio - differenziale)
A5.0108	<input type="radio"/>	<input type="radio"/>	<input type="radio"/>	<input type="radio"/>	Chiave per dadi posteriori attacco carburatore al collettore
A5.0114	<input type="radio"/>	<input type="radio"/>	<input type="radio"/>	<input type="radio"/>	Chiave per bloccaggio ghiera della puleggia sull'albero motore
A5.0115	<input type="radio"/>	<input type="radio"/>	<input type="radio"/>	<input type="radio"/>	Chiave per candele
A5.0116	<input type="radio"/>	<input type="radio"/>	<input type="radio"/>	<input type="radio"/>	Chiave per bloccaggio dadi della testa motore
A5.0126	<input type="radio"/>	<input type="radio"/>	<input type="radio"/>	<input type="radio"/>	Chiave per bloccaggio dado della puleggia sull'albero motore
A5.0133	<input type="radio"/>	<input type="radio"/>	<input type="radio"/>	<input type="radio"/>	Chiave per bloccaggio dadi collettore aspirazione
C5.0111/1	<input type="radio"/>	<input type="radio"/>	<input type="radio"/>	<input type="radio"/>	Supportino per controllo cappelletti valvole
C6.0111	<input type="radio"/>	<input type="radio"/>	<input type="radio"/>	<input type="radio"/>	Goniometro per messa in fase
C6.0122	<input type="radio"/>	<input type="radio"/>	<input type="radio"/>	<input type="radio"/>	Attrezzo per il controllo del punto morto superiore
<hr/>					
FRIZIONE - EMBRAYAGE - CLUTCH - KUPPLUNG					
<hr/>					
A4.0103	<input type="radio"/>	<input type="radio"/>	<input type="radio"/>	<input type="radio"/>	Mandrino per centraggio disco della frizione
A4.0106	<input type="radio"/>	<input type="radio"/>	<input type="radio"/>	<input type="radio"/>	Mandrino per centraggio disco della frizione
A5.0113	<input type="radio"/>	<input type="radio"/>	<input type="radio"/>	<input type="radio"/>	Chiave per dado di regolazione del tirante frizione
C6.0104	<input type="radio"/>	<input type="radio"/>	<input type="radio"/>	<input type="radio"/>	Attrezzo per la revisione della frizione
<hr/>					
CAMBIO UNIFICATO - BOITE DE VITESSES UNIFIÉE - STANDARDIZED GEARBOX - STANDARDISIERTES GETRIEBE					
<hr/>					
A3.0101	<input type="radio"/>	<input type="radio"/>	<input type="radio"/>	<input type="radio"/>	Estrattore dell'anello esterno cuscinetto del coperchio posteriore
A3.0114	<input type="radio"/>	<input type="radio"/>	<input type="radio"/>	<input type="radio"/>	Attrezzo di protezione del paraolio della scatola coprifrizione
A3.0118	<input type="radio"/>	<input type="radio"/>	<input type="radio"/>	<input type="radio"/>	Estrattore-Introduttore del silentblock
A3.0180	<input type="radio"/>	<input type="radio"/>	<input type="radio"/>	<input type="radio"/>	Introduttore dell'anello paraolio nel coperchio posteriore
A3.0185	<input type="radio"/>	<input type="radio"/>	<input type="radio"/>	<input type="radio"/>	Morsetto di sostegno dell'albero primario
A5.0127	<input type="radio"/>	<input type="radio"/>	<input type="radio"/>	<input type="radio"/>	Chiave per dado di bloccaggio della forcella di trasmissione
<hr/>					
ALBERO TRASMISSIONE - ARBRE DE TRANSMISSION - PROPELLER SHAFT - KARDANWELLE					
<hr/>					
A2.0124	<input type="radio"/>	<input type="radio"/>	<input type="radio"/>	<input type="radio"/>	Attrezzo per smontaggio e rimontaggio giunto elastico

N. d'Ordinazione No. de commande Part Nr. Bestellnummer	Comune a Utilisable pour Applicability Einheitlich für				Denominazione - Désignation - Description - Bezeichnung
	Giulietta	Giulia	2000	2600	
					PONTE DIFFERENZIALE - PONT AR - REAR AXLE - HINTERACHSE
A2.0144	○	○	○	○	Attrezzo per arresto pignone
A3.0049	○	○	○	○	Estrattore anelli interni cuscinetti della scatola differenziale
A3.0109	○	○	○	○	Estrattore dei semiassi dal ponte ed estrattore-introduttore dei cuscinetti dei semiassi
A3.0115	○	○			Estrattore anelli esterni cuscinetti della scatola differenziale
A3.0141			○	○	Introduttore anelli paraolio nei bracci del ponte
A3.0148			○	○	Estrattore-Introduttore anello esterno cuscinetto anteriore del pignone
A3.0149			○	○	Estrattore-Introduttore anello esterno cuscinetto posteriore del pignone
A3.0150	○	○	○	○	Base per estrarre anello interno cuscinetto posteriore del pignone
A3.0151			○	○	Introduttore anelli interni cuscinetti sulla scatola differenziale e anello interno cuscinetto posteriore del pignone
A3.0152			○	○	Introduttore anello interno del cuscinetto anteriore del pignone
A3.0160		○			Introduttore anelli paraolio nei bracci del ponte
A3.0167	○	○			Introduttore anello paraolio sul pignone
A3.0168	○	○			Introduttore anello interno cuscinetto anteriore sul pignone
A3.0170		○			Introduttore anello interno cuscinetto posteriore sul pignone
A3.0179			○	○	Introduttore dell'anello paraolio sul pignone
A3.0207	○	○			Estrattore-Introduttore anelli esterni cuscinetti del pignone
A3.0208	○	○			Introduttore anelli esterni ed interni dei cuscinetti della scatola differenziale
A5.0104	○	○			Chiave per ghiera bloccaggio forcella di trasmissione sul pignone
A5.0114			○	○	Chiave per ghiera bloccaggio forcella di trasmissione sul pignone (vedi motore)
A5.0120	○	○			Chiave per bloccaggio ghiera dei cuscinetti sui semiassi
A5.0131			○	○	Chiave per registrazione ghiera dei cuscinetti scatola differenziale
A5.0132			○	○	Chiave per bloccaggio ghiera dei cuscinetti sui semiassi
A5.0146	○	○	○	○	Chiave per tarare il bloccaggio dadi dei coperchi cuscinetti semiassi
C5.0100	○	○	○	○	Leva per il controllo precarico dei cuscinetti della scatola ponte
C5.0116	○	○	○	○	Supporto per comparatore
C6.0101	○	○	○	○	Calibro per riscontro quota posizione del pignone
C6.0102	○	○			Calibro per determinare spessori rasamenti scatola differenziale
C6.0113			○	○	Attrezzo per il controllo della posizione del pignone
C6.0114	○	○			Attrezzo per il controllo della posizione del pignone
C6.0115	○	○			Attrezzo per messa a punto gioco dei denti del pignone e corona

N. d'Ordinazione No. de commande Part Nr. Bestellnummer	Comune a Utilisable pour Applicability Einheitlich für				Denominazione - Désignation - Description - Bezeichnung
	Giulietta	Giulia	2000	2600	
SOSPENSIONI ANTERIORE E POSTERIORE - SUSPENSIONS AV ET AR - FRONT & REAR SUSPENSIONS - VORDER-UND HINTERRADAUFHÄNGUNG					
A2.0123		○	○	○	Attrezzo per smontare le molle della sospensione anteriore
A2.0140	○				Attrezzo per smontare le molle della sospensione anteriore
A2.0143		○			Attrezzo per smontare le molle della sospensione posteriore
A3.0156		○			Estrattore dei perni superiori dei fusi a snodo
A3.0157		○			Estrattore dei perni inferiori dei fusi a snodo (vedi guida e sterzo)
A3.0159		○			Introduttore boccole autolubrificanti nelle leve sospensione anteriore
A5.0121		○			Chiave per bloccaggio dadi inferiori della sospensione anteriore
MOZZI E RUOTE - MOYEURS ET ROUES - HUBS & WHEELS RADNABEN UND RÄDER					
A3.0109	○	○	○	○	Estrattore mozzi dai fusi a snodo (vedi ponte-differenziale)
A3.0116	○	○			Introduttore mozzi sui fusi a snodo
A3.0117			○	○	Introduttore mozzi sui fusi a snodo
A3.0120	○	○			Estrattore-Introduttore anelli esterni dei cuscinetti mozzi ruote
A3.0121			○	○	Estrattore-Introduttore anelli esterni dei cuscinetti mozzi ruote
A3.0124	○	○	○	○	Estrattore-Introduttore dei tappi mozzi ruote
A3.0192	○	○			Introduttore anello paraolio sui mozzi ruote anteriori
FRENI A CEPPI - FREINS A' TAMBOUR - DRUM BRAKES - TROMMELBREMSEN					
A2.0115	○	○	○	○	Morsetti per la chiodatura dei ceppi
A3.0129	○	○			Estrattore molle dei freni a tre ceppi
A4.0100			○	○	Attrezzo per rettificare soles ceppi anteriori e posteriori 2000 e posteriori 2600 (ceppi 102.00.22.201.00 - 102.00.22.201.03)
A4.0104	○	○			Attrezzo per rettificare soles ceppi posteriori (Giulietta Berlina - T.I. - Sprint - Spider - Sprint Veloce - Spider Veloce - Giulia T.I. e Sprint); ceppi 1365.53.415 - 1365.53.426 in lamiera
A4.0105	○				Attrezzo per rettificare soles ceppi anteriori (Giulietta Berlina - T.I. - Sprint - Spider); ceppi 1365.53.043
A4.0117	○	○	○	○	Dispositivo per centrare i ceppi sugli attrezzi per la rettifica delle soles
C6.0106	○	○	○	○	Squadra per controllo ortogonalità dei ceppi

N. d'Ordinazione No. de commande Part Nr. Bestellnummer	Comune a Utilisable pour Applicability Einheitlich für				Denominazione - Désignation - Description - Bezeichnung
	Giulietta	Giulia	2000	2600	
					GUIDA E STERZO - DIRECTION - STEERING SYSTEM - LENKUNG
A3.0104	○		○	○	Estrattore del volante guida
A3.0119	○	○	○	○	Estrattore della leva comando sterzo
A3.0157	○	○	○	○	Estrattore dei perni sferici
A3.0158/1		○			Estrattore del volante guida (1300 - T.I. - G.T.)
A5.0122		○			Chiave per viti delle semiscatole piantone guida (esagono mm. 3)
A5.0123		○			Chiave per viti delle semiscatole piantone guida (esagono mm. 4)
A5.0125		○			Chiave per bloccaggio ghiera della leva comando marce

LOTTO "C" - LOT "C" - SATZ "C"

N. d'Ordinazione No. de commande Part Nr. Bestellnummer	Comune a Utilisable pour Applicability Einheitlich für				Denominazione - Désignation - Description - Bezeichnung
	Giulietta	Giulia	2000	2600	
					MOTORE - MOTEUR - ENGINE - MOTOR
A2.0097				○	Attrezzo per bloccaggio e sbloccaggio filtro olio
A2.0103	○	○	○	○	Cianfrino per tappi fori lubrificazione albero motore
A2.0108	○	○	○	○	Attrezzo per sostegno della testa motore
A2.0117	○	○			Attrezzo per fermare le canne cilindri nel basamento
A2.0118				○	Attrezzo per fermare le canne cilindri nel basamento
A2.0120	○	○	○	○	Supporto per comparatore per il controllo della fase motore
A2.0121	○	○		○	Attrezzo per sostegno valvole nella testa motore
A2.0122	○	○	○	○	Attrezzo per ruotare l'albero motore
A2.0125			○	○	Indice da fissare sul volano
A2.0126				○	Distanziale
A2.0127	○	○			Indice da fissare sul volano
A2.0128	○	○			Distanziale
A3.0103/1	○	○	○	○	Leva
A3.0103/2	○	○		○	Supporto
A3.0103/3			○		Supporto
A3.0103/6	○	○			Gabbietta
A3.0103/7			○		Gabbietta
A3.0103/8				○	Gabbietta
A3.0113	○	○			Introduttore cannotti di gomma nel basamento
A3.0132			○	○	Introduttore guide valvole nella testa motore
A3.0133	○	○			Introduttore guide valvole nella testa motore
A3.0134	○	○			Estrattore guide valvole dalla testa motore
A3.0136	○	○	○	○	Base per estrarre la girante pompa acqua dall'alberino
A3.0137	○	○	○	○	Introduttore del centrifugatore sull'alberino della pompa acqua
A3.0138				○	Introduttore anello paraolio nel coperchio anteriore
A3.0139/1	○	○		○	Leva
A3.0139/2	○	○			Estrattore
A3.0139/3				○	Estrattore
A3.0140				○	Introduttore anello paraolio posteriore sull'albero motore
A3.0142	○	○		○	Estrattore valvolina pressione olio
A3.0143	○	○		○	Estrattore boccole ingranaggio rinvio dal basamento
A3.0144			○	○	Estrattore guide valvole dalla testa motore

Da impiegarsi col goniometro C6.0111

Attrezzi per smontare semiconi valvole

Attrezzi per estrarre i cappelli posteriori di banco

N. d'Ordinazione No. de commande Part Nr. Bestellnummer	Comune a Utilisable pour Applicability Einheitlich für				Denominazione - Désignation - Description - Bezeichnung
	Giulietta	Giulia	2000	2600	
A3.0145				○	Introduttore cannotti di gomma nel basamento
A3.0146	○	○			Introduttore anello paraolio nel coperchio anteriore
A3.0147	○	○	○	○	Estrattore puleggia della pompa acqua
A3.0155	○	○	○	○	Guida per montare l'anellino di fermo del centrifugatore sull'alberino pompa acqua
A3.0177	○	○	○	○	Introduttore anello di tenuta nel corpo pompa acqua
A3.0178	○	○			Introduttore anello paraolio posteriore dell'albero motore
A3.0182	○	○	○	○	Attrezzo per estrarre i cappelli di banco
A4.0112	○	○			Guida per alesare le boccole dell'ingranaggio di rinvio
A4.0113				○	Guida per alesare le boccole dell'ingranaggio di rinvio
A5.0103	○	○	○	○	Attrezzo per ruotare gli alberi della distribuzione
A5.0106	○	○	○	○	Chiave con esagono mm. 22 per tappi scarico olio (motore-cambio-differenziale)
A5.0108	○	○		○	Chiave per dadi posteriori attacco carburatore al collettore
A5.0115			○	○	Chiave per bloccaggio ghiera della puleggia sull'albero motore
A5.0114	○	○	○	○	Chiave per candele
A5.0116				○	Chiave per bloccaggio dadi della testa motore
A5.0126	○	○			Chiave per bloccaggio dado della puleggia sull'albero motore
A5.0133	○	○			Chiave per bloccaggio dadi collettore aspirazione
C5.0111/1	○	○	○	○	Supportino per controllo cappelletti valvole
C6.0111	○	○	○	○	Goniometro per messa in fase
C6.0122	○	○	○	○	Attrezzo per il controllo del punto morto superiore
C8.0100		○		○	Calibro per azzerare l'alesometro controllo ∅ canne cilindri
C8.0102	○				Calibro per azzerare l'alesometro controllo ∅ canne cilindri
C8.0103	○	○		○	Calibro per controllo allineamento boccole ingranaggio rinvio
U2.0040	○	○		○	Alesatore per boccole ingranaggio rinvio nel basamento (sgrossatore)
U2.0041	○	○		○	Alesatore per boccole ingranaggio rinvio nel basamento (finitore)
FRIZIONE - EMBRAYAGE - CLUTCH - KUPPLUNG					
A4.0103	○	○			Mandrino per centraggio disco della frizione
A4.0106			○	○	Mandrino per centraggio disco della frizione
A5.0113				○	Chiave per dado di regolazione del tirante frizione
C6.0104	○	○	○	○	Attrezzo per la revisione della frizione

N. d'Ordinazione No. de commande Part Nr. Bestellnummer	Comune a Utilisable pour Applicability Einheitlich für				Denominazione - Désignation - Description - Bezeichnung
	Giulietta	Giulia	2000	2000	
					CAMBIO UNIFICATO - BOITE DE VITESSES UNIFIÉE - STANDARDIZED GEARBOX - STANDARDISIERTES GETRIEBE
A3.0101	○	○	○	○	Estrattore dell'anello esterno cuscinetto del coperchio posteriore
A3.0114	○	○	○	○	Attrezzo di protezione del paraolio della scatola coprifrizione
A3.0118	○	○	○	○	Estrattore-Introduttore dei silentblock
A3.0180	○	○	○	○	Introduttore dell'anello paraolio nel coperchio posteriore
A3.0185	○	○	○	○	Morsetto di sostegno dell'albero primario
A5.0127	○	○	○	○	Chiave per dado di bloccaggio della forcella di trasmissione
					ALBERO TRASMISSIONE - ARBRE DE TRANSMISSION PROPELLER SHAFT - KARDANWELLE
A2.0124	○		○		Attrezzo per smontaggio e rimontaggio giunto elastico
					PONTE DIFFERENZIALE - PONT AR - REAR AXLE - HINTERACHSE
A2.0144	○	○	○	○	Attrezzo per arresto pignone
A3.0049	○	○	○	○	Estrattore anelli interni cuscinetti della scatola differenziale
A3.0109	○	○	○	○	Estrattore dei semiassi dal ponte ed estrattore-introduttore dei cuscinetti dei semiassi
A3.0115	○	○			Estrattore anelli esterni cuscinetti della scatola differenziale
A3.0141			○	○	Introduttore anelli paraolio nei bracci del ponte
A3.0148			○	○	Estrattore-Introduttore anello esterno cuscinetto anteriore del pignone
A3.0149			○	○	Estrattore-Introduttore anello esterno cuscinetto posteriore del pignone
A3.0150	○	○	○	○	Base per estrarre anello interno cuscinetto posteriore del pignone
A3.0151			○	○	Introduttore anelli interni cuscinetti sulla scatola differenziale e anello interno cuscinetto posteriore del pignone
A3.0152			○	○	Introduttore anello interno del cuscinetto anteriore sul pignone
A3.0160		○			Introduttore anelli paraolio nei bracci del ponte
A3.0167	○	○			Introduttore anello paraolio sul pignone
A3.0168	○	○			Introduttore anello interno cuscinetto anteriore sul pignone

N. d'Ordinazione No. de commande Part Nr. Bestellnummer	Comune a Utilisable pour Applicability Einheitlich für				Denominazione - Désignation - Description - Bezeichnung
	Giulietta	Giulia	2000	2600	
A3.0170		○			Introduttore anello interno cuscinetto posteriore sul pignone
A3.0179			○	○	Introduttore dell'anello paraolio sul pignone
A3.0207	○	○			Estrattore-Introduttore anelli esterni cuscinetti del pignone
A3.0208	○	○			Introduttore anelli esterni ed interni dei cuscinetti della scatola differenziale
A5.0104	○	○			Chiave per ghiera bloccaggio forcella di trasmissione sul pignone
A5.0114			○	○	Chiave per ghiera bloccaggio forcella di trasmissione sul pignone (vedi motore)
A5.0120	○	○			Chiave per bloccaggio ghiera dei cuscinetti sui semiassi
A5.0131			○	○	Chiave per registrazione ghiera dei cuscinetti scatola differenziale
A5.0132			○	○	Chiave per bloccaggio ghiera dei cuscinetti sui semiassi
A5.0146	○	○	○	○	Chiave per tarare il bloccaggio dadi dei coperchi cuscinetti semiassi
C5.0100	○	○	○	○	Leva per il controllo precarico dei cuscinetti della scatola ponte
C5.0116	○	○	○	○	Supporto per comparatore
C6.0101	○	○	○	○	Calibro per riscontro quota posizione del pignone
C6.0102	○	○			Calibro per determinare spessori rasamenti scatola differenziale
C6.0113			○	○	Attrezzo per il controllo della posizione del pignone
C6.0114	○	○			Attrezzo per il controllo della posizione del pignone
C6.0115	○	○			Attrezzo per messa a punto gioco dei denti del pignone e corona
SOSPENSIONI ANTERIORE E POSTERIORE - SUSPENSIONS AV ET AR - FRONT & REAR SUSPENSIONS - VORDER-UND HINTERRADAUFHÄNGUNG					
A2.0123		○	○	○	Attrezzo per smontare le molle della sospensione anteriore
A2.0140	○				Attrezzo per smontare le molle della sospensione anteriore
A2.0143		○			Attrezzo per smontare le molle della sospensione posteriore
A3.0153			○	○	Estrattore bracci del triangolo di reazione
A3.0156		○			Estrattore dei perni superiori dei fusi a snodo
A3.0157		○			Estrattore dei perni inferiori dei fusi a snodo (vedi guida e sterzo)
A3.0159		○			Introduttore boccole autolubrificanti nelle leve sospensione anteriore
A3.0163		○			Estrattore delle custodie con silentblock dal triangolo di reazione
A3.0164		○			Introduttore del silentblock sul triangolo di reazione
A3.0176			○	○	Estrattore perni dai fusi a snodo
A5.0121		○			Chiave per bloccaggio dadi inferiori della sospensione anteriore
A5.0134			○	○	Chiave per svitare tappi di lubrificazione perni dei fusi a snodo
A5.0138	○				Chiave per bloccaggio ghiera degli snodi sferici

N. d'Ordinazione No. de commande Part Nr. Bestellnummer	Comune a Utilisable pour Applicability Einheitlich für				Denominazione - Désignation - Description - Bezeichnung
	Giulietta	Giulia	2000	2600	
					MOZZI E RUOTE - MOYEURS ET ROUES - HUBS & WHEELS - RADNABEN UND RÄDER
A3.0109	○	○	○	○	Estrattore mozzi dai fusi a snodo (vedi ponte-differenziale)
A3.0116	○	○			Introduttore mozzi sui fusi a snodo
A3.0117			○	○	Introduttore mozzi sui fusi a snodo
A3.0120	○	○			Estrattore-Introduttore anelli esterni dei cuscinetti mozzi ruote
A3.0121			○	○	Estrattore-Introduttore anelli esterni dei cuscinetti mozzi ruote
A3.0124	○	○	○	○	Estrattore-Introduttore dei tappi mozzi ruote
A3.0192	○	○			Introduttore anello parolio sui mozzi ruote anteriori
					FRENI A CEPPI - FREINS A' TAMBOUR - DRUM BRAKES TROMMELBREMSEN
A2.0115	○	○	○	○	Morsetti per la chiodatura dei ceppi
A3.0129	○	○			Estrattore molle dei freni a tre ceppi
A4.0100			○	○	Attrezzo per rettificare soles ceppi anteriori e posteriori 2000 e posteriori 2600 (ceppi 102.00.22.201.00 - 102.00.22.201.03)
A4.0104	○	○			Attrezzo per rettificare soles ceppi posteriori (Giulietta Berlina - T.I. - Sprint - Spider - Sprint Veloce - Spider Veloce - Giulia T.I. e Sprint); ceppi 1365.53.415 - 1365.53.426 in lamiera
A4.0105	○				Attrezzo per rettificare soles ceppi anteriori (Giulietta Berlina - T. I. - Sprint - Spider); ceppi 1365.53.043
A4.0109	○	○			Attrezzo per rettificare soles anteriori tre ceppi, e posteriori due ceppi (S.S. - S.Z.) e per soles due ceppi (Sprint Veloce - Spider Veloce); tre ceppi 101.20.22.201.00 - due ceppi 1365.53.026 e 101.20.26.201.00)
A4.1117	○	○	○	○	Dispositivo per centrare i ceppi sugli attrezzi per la rettifica delle soles
C6.0106	○	○	○	○	Squadra per controllo ortogonalità dei ceppi
					GUIDA E STERZO - DIRECTION - STEERING SYSTEM - LENKUNG
A3.0104	○		○	○	Estrattore del volante guida
A3.0119	○	○	○	○	Estrattore della leva comando sterzo
A3.0157	○	○	○	○	Estrattore dei perni sferici
A3.0158/1		○			Estrattore del volante guida (1300 - T.I. - G.T.)

N. d'Ordinazione No. de commande Part Nr. Bestellnummer	Comune a Utilisable pour Applicability Einheitlich für				Denominazione - Désignation - Description - Bezeichnung
	Giulietta	Giulia	2000	2600	
A5.0122		<input type="radio"/>			Chiave per viti delle semiscatole piantone guida (esagono mm. 3)
A5.0123		<input type="radio"/>			Chiave per viti delle semiscatole piantone guida (esagono mm. 4)
A5.0125		<input type="radio"/>			Chiave per bloccaggio ghiere della leva comando marce
C5.0112	<input type="radio"/>		<input type="radio"/>	<input type="radio"/>	Leva per controllo precarico dei cuscinetti della scatola guida
C6.0121		<input type="radio"/>			Attrezzo portacomparatore per la registrazione della guida « Burman »

LOTTO "D" - LOT "D" - SATZ "D"

N. d'Ordinazione No. de commande Part Nr. Bestellnummer	Comune a Utilisable pour Applicability Einheitlich für				Denominazione - Désignation - Description - Bezeichnung
	Giulietta	Giulia	2000	2600	
					<hr/> MOTORE - MOTEUR - ENGINE - MOTOR <hr/>
A2.0097				○	Attrezzo per bloccaggio e sbloccaggio filtro olio
A2.0103	○	○	○	○	Cianfrino per tappi fori lubrificazione albero motore
A2.0108	○	○	○	○	Attrezzo per sostegno della testa motore
A2.0117	○	○			Attrezzo per fermare le canne cilindri nel basamento
A2.0118				○	Attrezzo per fermare le canne cilindri nel basamento
A2.0120	○	○	○	○	Supporto per comparatore per il controllo della fase motore
A2.0121	○	○		○	Attrezzo per sostegno valvole nella testa motore
A2.0122	○	○	○	○	Attrezzo per ruotare l'albero motore
A2.0125			○	○	Indice da fissare sul volano
A2.0126				○	Distanziale
A2.0127	○	○			Indice da fissare sul volano
A2.0128	○	○			Distanziale
A2.0145	○	○	○	○	Attrezzo per bloccare il volano motore
A3.0103/1	○	○	○	○	Leva
A3.0103/2	○	○		○	Supporto
A3.0103/3			○		Supporto
A3.0103/6	○	○			Gabbietta
A3.0103/7			○		Gabbietta
A3.0103/8				○	Gabbietta
A3.0113	○	○			Introduttore cannotti di gomma nel basamento
A3.0132			○	○	Introduttore guide valvole nella testa motore
A3.0133	○	○			Introduttore guide valvole nella testa motore
A3.0134	○	○			Estrattore guide valvole dalla testa motore
A3.0136	○	○	○	○	Base per estrarre la girante pompa acqua dall'alberino
A3.0137	○	○	○	○	Introduttore del centrifugatore sull'alberino della pompa acqua
A3.0138				○	Introduttore anello paraolio nel coperchio anteriore
A3.0139/1	○	○		○	Leva
A3.0139/2	○	○			Estrattore
A3.0139/3			○		Estrattore
A3.0140				○	Introduttore anello paraolio posteriore sull'albero motore
A3.0142	○	○		○	Estrattore valvolina pressione olio
A3.0143	○	○		○	Estrattore boccole ingranaggio rinvio dal basamento

Da impiegarsi con il goniometro C6.0111

Attrezzi per smontare semiconi valvole

N. d'Ordinazione No. de commande Part Nr. Bestellnummer	Comune a Utilisable pour Applicability Einheitlich für				Denominazione - Désignation - Description - Bezeichnung
	Giulietta	Giralia	2000	2600	
A3.0144			○	○	Estrattore guide valvole dalla testa motore
A3.0145				○	Introduttore cannotti di gomma nel basamento
A3.0146	○	○			Introduttore anello paraolio nel coperchio anteriore
A3.0147	○	○	○	○	Estrattore puleggia della pompa acqua
A3.0155	○	○	○	○	Guida per montare l'anellino di fermo del centrifugatore sull'alberino pompa acqua
A3.0177	○	○	○	○	introduttore anello di tenuta nel corpo pompa acqua
A3.0178	○	○			Introduttore anello paraolio posteriore dell'albero motore
A3.0182	○	○	○	○	Attrezzo per estrarre i cappelli di banco
A4.0112	○	○			Guida per alesare le boccole dell'ingranaggio di rinvio
A4.0113				○	Guida per alesare le boccole dell'ingranaggio di rinvio
A5.0103	○	○	○	○	Attrezzo per ruotare gli alberi della distribuzione
A5.0106	○	○	○	○	Chiave con esagono mm. 22 per tappi scarico olio (motore-cambio-differenziale)
A5.0108	○	○		○	Chiave per dadi posteriori attacco carburatore al collettore
A5.0114			○	○	Chiave per bloccaggio ghiera della puleggia sull'albero motore
A5.0115	○	○	○	○	Chiave per candele
A5.0116				○	Chiave per bloccaggio dadi della testa motore
A5.0126	○	○			Chiave per bloccaggio ghiera della puleggia sull'albero motore
A5.0133	○	○			Chiave per bloccaggio dadi collettore aspirazione
C5.0111/1	○	○	○	○	Supportino per controllo cappelletti valvole
C6.0111	○	○	○	○	Goniometro per messa in fase
C6.0122	○	○	○	○	Attrezzo per il controllo del punto morto superiore
C6.0123	○	○	○	○	Spessimetro per controllo gioco valvole
C8.0100			○	○	Calibro per azzerare l'alesometro controllo Ø canne cilindri
C8.0102	○				Calibro per azzerare l'alesometro controllo Ø canne cilindri
C8.0103	○	○		○	Calibro per controllo allineamento boccole ingranaggio rinvio
U2.0040	○	○		○	Alesatore per boccole ingranaggio rinvio nel basamento (sgrossatore)
U2.0041	○	○		○	Alesatore per boccole ingranaggio rinvio nel basamento (finitore)
<hr/> ATTREZZI PER MOTORI DI CESSATA PRODUZIONE - OUTILS POUR MOTEURS SUPPRIMÉS DE LA PRODUCTION - TOOLS FOR ENGINES OUT OF PRODUCTION - WERKZEUGE FÜR MOTOREN AUSSER PRODUKTION <hr/>					
A3.0103/5	○				Gabbietta (da impiegarsi con l'A3.0103/1/2)
A3.0181			○		Estrattore della valvolina pressione olio

N. d'Ordinazione No. de commande Part Nr. Bestellnummer	Comune a Utilisable pour Applicability Einheitlich für				Denominazione - Désignation - Description - Bezeichnung
	Giulietta	Giulia	2000	2600	
A3.0189			○		Guida per montare il paraolio sull'albero motore
A3.0190			○		Introduttore anello paraolio posteriore dell'albero motore
A3.0194			○		Introduttore anello paraolio anteriore dell'albero motore
A5.0130	○				Chiave per bloccaggio dadi centrali del collettore aspirazione (motori con carburatore Weber)
A5.0135	○				Chiave per bloccaggio ghiera del ventilatore
A5.0142	○				Chiave per bloccaggio ghiera della puleggia sull'albero motore
A5.0143	○				Chiave per bloccaggio dadi attacco carburatore Weber al collettore
A5.0144	○				Chiave per bloccaggio dadi superiori del collettore (motore con carburatore Weber)
A5.0145	○				Chiave per bloccaggio dadi inferiori attacco carburatore Weber al collettore
C8.0101			○		Calibro per azzerare l'alesometro per controllo ∅ canne cilindri
<hr/>					
FRIZIONE - EMBRAYAGE - CLUTCH - KUPPLUNG					
<hr/>					
A4.0103	○	○			Mandrino per centraggio disco della frizione
A4.0106			○	○	Mandrino per centraggio disco della frizione
A5.0113				○	Chiave per dado di regolazione del tirante frizione
C6.0104	○	○	○	○	Attrezzo per la revisione della frizione
<hr/>					
CAMBIO UNIFICATO - BOITE DE VITESSES UNIFIÉE - STANDARDIZED GEARBOX - STANDARDISIERTES GETRIEBE					
<hr/>					
A3.0101	○	○	○	○	Estrattore dell'anello esterno cuscinetto del coperchio posteriore
A3.0114	○	○	○	○	Attrezzo di protezione del paraolio della scatola coprifrizione
A3.0118	○	○	○	○	Estrattore-Introduttore dei silentblock
A3.0180	○	○	○	○	Introduttore dell'anello paraolio nel coperchio posteriore
A3.0185	○	○	○	○	Morsetto di sostegno dell'albero primario
A5.0127	○	○	○	○	Chiave per dado di bloccaggio della forcella di trasmissione
<hr/>					
CAMBIO NON UNIFICATO - BOITE DE VITESSES NON UNIFIÉE NON STANDARDIZED GEARBOX - NICHT STANDARDISIERTES GETRIEBE					
<hr/>					
A3.0050	○				Estrattore cuscinetto posteriore dall'albero secondario

N. d'Ordinazione No. de commande Part Nr. Bestellnummer	Comune a Utilisable pour Applicability Einheitlich für				Denominazione - Désignation - Description - Bezeichnung
	Giulietta	Giulia	2000	2600	
A3.0106	○				Estrattore flangia intermedia
A3.0107	○				Estrattore-Introduttore alberi della scatola cambio
A3.0111	○				Estrattore dei mozzi sincronizzatori dall'albero primario
A3.0125	○				Introduttore dei mozzi sincronizzatori sull'albero primario
A3.0188	○				Introduttore cuscinetto dell'albero secondario nella scatola cambio
A3.0193	○				Introduttore cuscinetto dell'albero primario nella scatola cambio
A5.0137	○				Chiave per bloccaggio ghiera anteriore dell'albero secondario
A5.0139	○				Chiave per bloccaggio ghiera posteriore dell'albero secondario
C6.0118	○				Calibro per controllo rasamenti
<hr/> ALBERO TRASMISSIONE - ARBRE DE TRANSMISSION - PROPELLER SHAFT - KARDANWELLE <hr/>					
A2.0124	○		○		Attrezzo per smontaggio e rimontaggio giunto elastico
<hr/> PONTE DIFFERENZIALE - PONT AR - REAR AXLE - HINTERACHSE <hr/>					
A2.0144	○	○	○	○	Attrezzo per arresto pignone
A3.0049	○	○	○	○	Estrattore anelli interni cuscinetti dalla scatola differenziale
A3.0109	○	○	○	○	Estrattore dei semiassi dal ponte ed estrattore introduttore dei cuscinetti dei semiassi
A3.0109/1	○				Attrezzo per appoggio colonnette di spinta dell'A3.0109 per estrarre i semiassi con freni a disco
A3.0115	○	○			Estrattore anelli esterni cuscinetti della scatola differenziale
A3.0141			○	○	Introduttore anelli paraolio nei bracci del ponte
A3.0148			○	○	Estrattore-Introduttore anello esterno cuscinetto anteriore del pignone
A3.0149			○	○	Estrattore-Introduttore anello esterno cuscinetto posteriore del pignone
A3.0150	○	○	○	○	Base per estrarre anello interno cuscinetto posteriore del pignone
A3.0151			○	○	Introduttore anelli interni cuscinetti sulla scatola differenziale e anello interno cuscinetto posteriore del pignone
A3.0152			○	○	Introduttore anello interno del cuscinetto anteriore sul pignone
A3.0160	○				Introduttore anelli paraolio nei bracci del ponte
A3.0167	○	○			Introduttore anello paraolio sul pignone
A3.0168	○	○			Introduttore anello interno cuscinetto anteriore sul pignone

N. d'Ordinazione No. de commande Part Nr. Bestellnummer	Comune a Utilisable pour Applicability Einheitlich für				Denominazione - Désignation - Description - Bezeichnung
	Giulietta	Giulia	2000	2600	
A3.0170		○			Introduttore anello interno cuscinetto posteriore sul pignone
A3.0179			○	○	Introduttore dell'anello paraolio sul pignone
A3.0207	○	○			Estrattore-Introduttore anelli esterni cuscinetti del pignone
A3.0208	○	○			Introduttore anelli esterni ed interni dei cuscinetti della scatola differenziale
A5.0104	○	○			Chiave per ghiera bloccaggio forcella di trasmissione sul pignone
A5.0114			○	○	Chiave per ghiera bloccaggio forcella di trasmissione sul pignone (vedi motore)
A5.0120	○	○			Chiave per bloccaggio ghiera dei cuscinetti sui semiassi
A5.0131			○	○	Chiave per registrazione ghiera dei cuscinetti scatola differenziale
A5.0132			○	○	Chiave per bloccaggio ghiera dei cuscinetti sui semiassi
A5.0146	○	○	○	○	Chiave per tarare il bloccaggio dadi dei coperchi cuscinetti semiassi
C5.0100	○	○	○	○	Leva per il controllo precarico dei cuscinetti della scatola ponte
C5.0116	○	○	○	○	Supporto per comparatore
C6.0101	○	○	○	○	Calibro per riscontro quota posizione del pignone
C6.0102	○	○			Calibro per determinare spessori rasamenti scatola differenziale
C6.0113			○	○	Attrezzo per il controllo della posizione del pignone
C6.0114	○	○			Attrezzo per il controllo della posizione del pignone
C6.0115	○	○			Attrezzo per messa a punto gioco dei denti del pignone e corona
PONTE DIFFERENZIALE NON UNIFICATO - PONT AR NON UNIFIÉ NON STANDARDIZED REAR AXLE - NICHT STANDARDISIERTE HINTERACHSE					
A3.0186	○				Introduttore anelli paraolio nei bracci del ponte
A3.0191	○				Introduttore anelli esterni cuscinetti del differenziale sulla scatola del ponte
A3.0195	○				Estrattore-Introduttore anelli esterni cuscinetti del pignone
A3.0196	○				Introduttore anello esterno cuscinetto anteriore pignone
A5.0136	○				Chiave per bloccaggio ghiera dei cuscinetti sui semiassi
C5.0106	○				Attrezzo per il controllo della posizione del pignone
C6.0117	○				Attrezzo per messa a punto giochi dei denti del pignone e corona
SOSPENSIONI ANTERIORI E POSTERIORI - SUSPENSIONS AV ET AR - FRONT & REAR SUSPENSIONS - VORDER-UND HINTERRADAUFHÄNGUNG					
A2.0123		○	○	○	Attrezzo per smontare le molle della sospensione anteriore
A2.0140	○				Attrezzo per smontare le molle della sospensione anteriore

N. d'Ordinazione No. de commande Part Nr. Bestellnummer	Comune a Utilisable pour Applicability Einheitlich für				Denominazione - Désignation - Description - Bezeichnung
	Giulietta	Giulia	2000	2600	
A2.0143		○			Attrezzo per smontare le molle della sospensione posteriore
A3.0153			○	○	Estrattore bracci del triangolo di reazione
A3.0156		○			Estrattore dei perni superiori dei fusi a snodo
A3.0157		○			Estrattore dei perni inferiori dei fusi a snodo (vedi Guida e Sterzo)
A3.0159		○			Introduttore boccole autolubrificanti nelle leve sospensione anteriore
A3.0163		○			Estrattore dei silentblock dal triangolo di reazione
A3.0164		○			Introduttore dei silentblock sul triangolo di reazione
A3.0176			○	○	Estrattore perni dai fusi a snodo
A5.0121		○			Chiave per bloccaggio dadi inferiori della sospensione anteriore
A5.0134			○	○	Chiave per svitare tappi di lubrificazione perni dei fusi a snodo
A5.0138	○				Chiave per bloccaggio ghiere degli snodi sferici
<hr/> MOZZI E RUOTE - MOYEUX ET ROUES - HUBS & WHEELS - RADNABEN UND RÄDER <hr/>					
A3.0109	○	○	○	○	Estrattore mozzi dai fusi a snodo (vedi Ponte-Differenziale)
A3.0116	○	○			Introduttore mozzi sui fusi a snodo
A3.0117			○	○	Introduttore mozzi sui fusi a snodo
A3.0120	○	○			Estrattore-Introduttore anelli esterni dei cuscinetti mozzi ruote
A3.0121			○	○	Estrattore-Introduttore anelli esterni dei cuscinetti mozzi ruote
A3.0124	○	○	○	○	Estrattore-Introduttore dei tappi mozzi ruote
A3.0192	○	○			Introduttore anello paraolio sui mozzi ruote anteriori
<hr/> FRENI A CEPPI - FREINS A' TAMBOUR - DRUM BRAKES - TROMMELBREMSEN <hr/>					
A2.0115	○	○	○	○	Morsetti per la chiodatura dei ceppi
A3.0129	○	○			Estrattore molle dei freni a tre ceppi
A4.0100			○	○	Attrezzo per rettificare soles ceppi anteriori e posteriori 2000 e posteriori 2600 (ceppi 102.00.22.201.00 - 102.00.22.201.03)
A4.0104	○	○			Attrezzo per rettificare soles ceppi posteriori (Giulietta Berlina - T.I. - Sprint - Spider - Sprint Veloce - Spider Veloce - Giulia T.I. e Sprint); ceppi 1365.53.415 - 1365.53.426 in lamiera
A4.0105	○				Attrezzo per rettificare soles ceppi anteriori (Giulietta Berlina - T.I. - Sprint - Spider); ceppi 1365.53.043

N. d'Ordinazione No. de commande Part Nr. Bestellnummer	Comune a Utilisable pour Applicability Einheitlich für				Denominazione - Désignation - Description - Bezeichnung
	Giulietta	Giulia	2000	2600	
A4.0109	<input type="radio"/>	<input type="radio"/>			Attrezzo per rettificare soles anteriori, tre ceppi, e posteriori, due ceppi, S.S. - S.Z. e per soles due ceppi - Sprint Veloce - Spider Veloce tre ceppi 101.20.22.201.00 - due ceppi 1365.53.026 - 101.20.26.201.00)
A4.0117	<input type="radio"/>	<input type="radio"/>	<input type="radio"/>	<input type="radio"/>	Dispositivo per centrare i ceppi sugli attrezzi per la rettifica delle soles
C5.0110			<input type="radio"/>	<input type="radio"/>	Attrezzo per tarare il dispositivo ripresa del gioco dei ceppi anteriori 2000 e posteriori 2600
C6.0106	<input type="radio"/>	<input type="radio"/>	<input type="radio"/>	<input type="radio"/>	Squadra per controllo ortogonalità dei ceppi
<hr/> GUIDA E STERZO - DIRECTION - STEERING SYSTEM - LENKUNG <hr/>					
A3.0104	<input type="radio"/>		<input type="radio"/>	<input type="radio"/>	Estrattore del volante guida
A3.0119	<input type="radio"/>	<input type="radio"/>	<input type="radio"/>	<input type="radio"/>	Estrattore della leva comando sterzo
A3.0157	<input type="radio"/>	<input type="radio"/>	<input type="radio"/>	<input type="radio"/>	Estrattore dei perni sferici
A3.0158/1		<input type="radio"/>			Estrattore del volante guida (1300 - T.I. - G.T.)
A5.0122		<input type="radio"/>			Chiave per viti delle semiscatole piantone guida (esagono mm. 3)
A5.0123		<input type="radio"/>			Chiave per viti delle semiscatole piantone guida (esagono mm. 4)
A5.0125		<input type="radio"/>			Chiave per bloccaggio ghiera della leva comando marce
C5.0112	<input type="radio"/>		<input type="radio"/>	<input type="radio"/>	Leva per controllo precarico dei cuscinetti della scatola guida
C6.0121		<input type="radio"/>			Attrezzo portacomparatore per la registrazione della guida « Burman »

INDICE NUMERICO

REPertoire NUMERIQUE - NUMERICAL INDEX - NUMERISCHES INHALTVERZEICHNIS

N. d'ordinaz. No. de com. Part Nr Bestellnum.	Pagina Page Seite	N. d'ordinaz. No. de com. Part Nr Bestellnum.	Pagina Page Seite	N. d'ordinaz. No. de com. Part Nr Bestellnum.	Pagina Page Seite	N. d'ordinaz. No. de com. Part Nr Bestellnum.	Pagina Page Seite	N. d'ordinaz. No. de com. Part Nr Bestellnum.	Pagina Page Seite
A.0.0012	6	A.3.0118	32	A.3.0178	16	A.5.0125	72	A.8.0055	76
A.2.0097	6	A.3.0119	70	A.3.0179	46	A.5.0126	18	A.8.0056	76
A.2.0103	6	A.3.0120	62	A.3.0180	33	A.5.0127	33	A.8.0057	76
A.2.0108	7	A.3.0121	63	A.3.0181	24	A.5.0130	25	A.8.0058	76
A.2.0115	66	A.3.0124	63	A.3.0182	16	A.5.0131	47	A.8.0059	76
A.2.0117	7	A.3.0125	37	A.3.0185	33	A.5.0132	47	A.8.0060	76
A.2.0118	7	A.3.0129	66	A.3.0186	52	A.5.0133	19	A.8.0061	76
A.2.0120	7	A.3.0132	11	A.3.0188	37	A.5.0134	58	A.8.0062	76
A.2.0121	8	A.3.0133	12	A.3.0189	24	A.5.0135	25	A.8.0063	76
A.2.0122	8	A.3.0134	12	A.3.0190	24	A.5.0136	53	A.8.0800	81
A.2.0123	56	A.3.0136	12	A.3.0191	52	A.5.0137	37	A.8.0801	76
A.2.0124	40	A.3.0137	12	A.3.0192	63	A.5.0138	59		
A.2.0125	8	A.3.0138	13	A.3.0193	37	A.5.0139	38		
A.2.0126	8	A.3.0139/1	13	A.3.0194	25	A.5.0142	25	C.5.0100	48
A.2.0127	9	A.3.0139/2	13	A.3.0195	52	A.5.0143	26	C.5.0106	53
A.2.0128	9	A.3.0139/3	13	A.3.0196	52	A.5.0144	26	C.5.0110	68
A.2.0140	56	A.3.0140	14	A.3.0207	46	A.5.0145	26	C.5.0111/1	19
A.2.0143	56	A.3.0141	43	A.3.0208	46	A.5.0146	48	C.5.0112	72
A.2.0144	42	A.3.0142	14					C.5.0116	48
A.2.0145	9	A.3.0143	14	A.4.0100	66	A.8.0007	75-79		
		A.3.0144	14	A.4.0103	28	A.8.0008	75-79	C.6.0101	49
		A.3.0145	15	A.4.0104	66	A.8.0009	80	C.6.0102	49
A.3.0049	42	A.3.0146	15	A.4.0105	67	A.8.0010	80	C.6.0104	28-29
A.3.0050	36	A.3.0147	15	A.4.0106	28	A.8.0011	80	C.6.0106	68
A.3.0101	32	A.3.0148	43	A.4.0109	67	A.8.0012	79	C.6.0111	19
A.3.0103/1	10	A.3.0149	44	A.4.0112	16	A.8.0013	75-79	C.6.0113	49
A.3.0103/2	10	A.3.0150	44	A.4.0113	17	A.8.0014	80	C.6.0114	49
A.3.0103/3	10	A.3.0151	44	A.4.0117	67	A.8.0015	79	C.6.0115	50
A.3.0103/5	24	A.3.0152	44			A.8.0016	75-79	C.6.0117	53
A.3.0103/6	10	A.3.0153	56	A.5.0103	17	A.8.0017	75-79	C.6.0118	38
A.3.0103/7	11	A.3.0155	15	A.5.0104	46	A.8.0019	81	C.6.0121	72
A.3.0103/8	11	A.3.0156	57	A.5.0106	17	A.8.0020	81	C.6.0122	19
A.3.0104	70	A.3.0157	57-71	A.5.0108	17	A.8.0021	81	C.6.0123	20
A.3.0106	36	A.3.0158/1	71	A.5.0113	28	A.8.0022	82		
A.3.0107	36	A.3.0159	57	A.5.0114	18-47	A.8.0023	81		
A.3.0109	42-62	A.3.0160	45	A.5.0115	18	A.8.0024	81	C.8.0100	20
A.3.0109/1	43	A.3.0163	57	A.5.0116	18	A.8.0025	80	C.8.0101	26
A.3.0111	36	A.3.0164	58	A.5.0120	47	A.8.0026	80	C.8.0102	20
A.3.0113	11	A.3.0167	45	A.5.0121	58	A.8.0051	76	C.8.0103	20
A.3.0114	32	A.3.0168	45	A.5.0122	71	A.8.0052	75	U.2.0040	21
A.3.0115	43	A.3.0170	45	A.5.0123	71	A.8.0053	75	U.2.0041	21
A.3.0116	62	A.3.0176	58			A.8.0054	76		
A.3.0117	62	A.3.0177	16						

ALFA ROMEO
Via Gattamelata, 45 - Milano

DIASS - Pubblic. N. 1144

2 - 1966 (4000)

Printed in Italy

Arti Grafiche Brugora

